

MONTAGE INSTRUCTIES VOOR
CARPORT CPTECO

GARDENAS

TIMBER GARDEN CONSTRUCTIONS

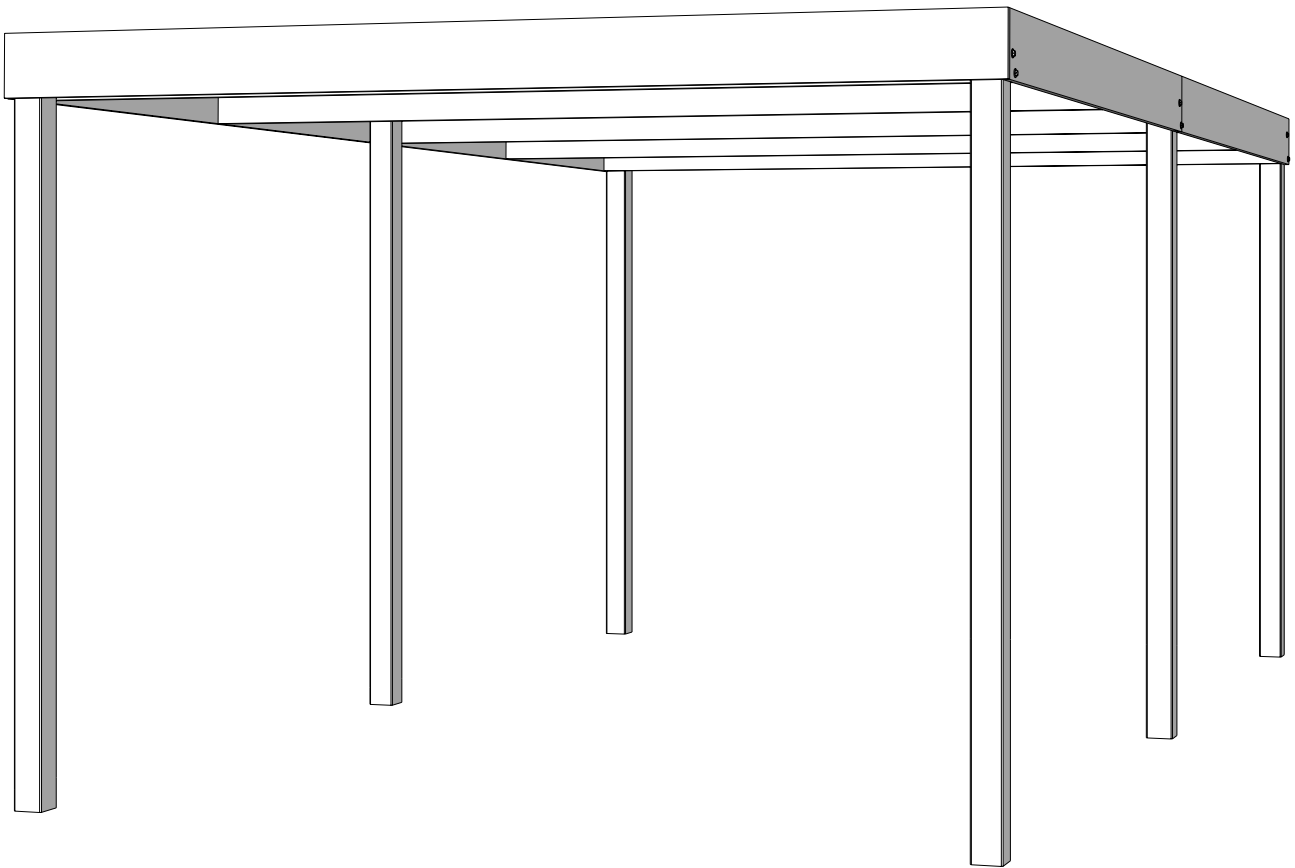

*INSTRUCTIONS DE MONTAGE POUR
CARPORT CPTECO*

Onderdelenlijst
Liste d'inventaire





Typ

CPTECO 302x502 Q LINE

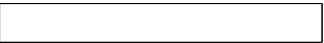

CPTECO

Artikel nr Nr Article	Afmeting / Dimension			#	Functie/Fonction
	A	B	C		

Elementen voor het skelet van de carport / Éléments pour le squelette du carport

		S/090/090/2180IMG	2180	90	90	6	Paal / Poteau
		S/026/145/2980IMG	2980	145	26	5	Dwarsligger / Traverse
		589908IMG	2505	190	19	4	Langsligger 1 inkeping / Longeron 1 encoche 9x60

Afwerkingselementen / Éléments de finition

		S/019/190/3070IMG	3070	190	19	1	Frontale sierlat / Latte décorative frontale
		GPPOL/76/18/2550	2550	76	18	6	Dakplaten polyester / Panneaux de toit en fibre de verre
		B/CPTECO (G)				1	Beslag / Quincaillerie

NL: Onderhoud: Uw carport werd behandeld tegen aantasting door schimmels, insecten en houtrot. U heeft een garantie van 10 jaar tegen deze verschijnselen. Het belangrijkste om te onthouden is dat uw carport ook nog bescherming tegen vocht nodig heeft. Dit kan de werking van het hout, waaronder de vorming van barsten, verminderen. Hiervoor raden wij onze Woodlands Protective Shield aan, omdat deze verf speciaal ontwikkeld werd op maat van onze producten. Speciaal voor geïmpregneerd hout ontwikkelden wij de kleur "Forest Breeze". Deze evenaart de oorspronkelijke kleur van de impregnatie zo goed als mogelijk, maar ook andere kleuren zijn beschikbaar.

FR: *Entretien : Votre carport a été traité contre les attaques de champignons, d'insectes et contre le pourrissement du bois. Vous bénéficiez d'une garantie de 10 ans contre ces phénomènes. Le point le plus important à retenir est que votre carport nécessite également une protection contre l'humidité. Cela permet de limiter le travail du bois, notamment la formation de fissures. À cet effet, nous recommandons notre Woodlands Protective Shield, car cette peinture a été spécialement développée sur mesure pour nos produits. Nous avons créé la couleur « Forest Breeze » spécifiquement pour le bois imprégné. Elle se rapproche autant que possible de la couleur d'origine de l'imprégnation, mais d'autres coloris sont également disponibles.*

B/CPTECO G

Schroeven - Vis

35mm

(Ref = 310013)

70mm

(Ref = 310009)

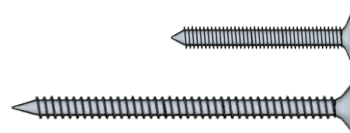

aantal / nombre

10

30

Nagels - Clous

Golfplaatnagel - Clou pour plaques ondulées

(Ref = 365002)



80

Houtdraadbout + sluitring

Tire-fond + rondelle

8x90mm

(Ref = 340003)



12

24x8mm

(Ref = 330001)



12

NL: Gefeliciteerd met de aankoop van deze carport. Neem alstublieft rustig de tijd om deze instructies grondig te bestuderen; zo zult u nog lang plezier hebben van uw aankoop.

Algemene bescherming van uw carport: U heeft een carport gekocht waarvan de dragende elementen gemaakt zijn van Europees naaldhout dat onder druk geïmpregneerd is. Ook al geeft deze impregnatie een aanzienlijk langere levensduur aan uw product, een extra bescherm laag beits of verf kan nooit kwaad. Dit geldt zeker voor de delen die vaak in contact komen met vocht. Uw palen verdienen hierbij extra aandacht; wij adviseren u de onderste 10-20 cm van de palen extra goed te behandelen.

Aangezien impregnatie geen bescherming biedt tegen vocht, is het heel normaal dat palen en liggers van naaldhout gaan barsten als gevolg van schommelingen in het vochtgehalte. Dit hoeft u niet af te schrikken; dit fenomeen is volstrekt normaal, heeft geen impact op de stevigheid van het product en de barsten trekken vaak weer weg na een vochtigere periode. Indien u dit wenst te vermijden, of althans te verminderen, adviseren wij u de volledige carport vóór montage te behandelen met een product dat geschikt is voor buitengebruik en beschermt tegen vocht en UV-straling. Ook wanneer u onderdelen verzaagt of bewerkt, dient u deze oppervlakken opnieuw te behandelen. Hiervoor raden wij onze Woodlands Protective Shield aan, omdat deze verf ontwikkeld werd op maat van onze producten. Wij ontwikkelden speciaal voor geïmpregneerd hout onze kleur "Forest Breeze". Deze evenaart de oorspronkelijke kleur van de impregnatie zo goed als mogelijk, maar andere kleuren zijn ook mogelijk.

Veiligheid: Het is raadzaam de montage met twee volwassen personen uit te voeren. Houd kinderen en huisdieren tijdens de opbouw uit de buurt en maak gebruik van passende lichaamsbescherming. Ga nooit op het dak van uw carport zitten, ook niet tijdens de montage.

Bevestiging aan de ondergrond: U dient zelf de bevestiging aan de grond te voorzien. Wij adviseren een betonnen ondergrond in combinatie met roestbestendige opbouwijzers, U-ijzers met keilbouten (op beton), of H-ijzers/paalpunten (in beton). Maak de palen vast aan de ankers met stevige houtdraadbouten (niet meegeleverd). Volg de maatindicaties op het bijgevoegde plan en de onderdelenlijst om uw palen correct te verankeren.

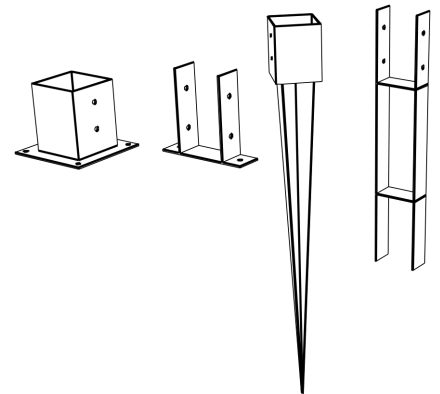

FR : Félicitations pour l'achat de ce carport. Veuillez prendre le temps d'étudier attentivement ces instructions ; vous profiterez ainsi longtemps de votre achat.

Protection générale de votre carport : Vous avez acheté un carport dont les éléments porteurs sont en bois résineux européen imprégné sous pression. Bien que cette imprégnation prolonge considérablement la durée de vie de votre produit, une couche de protection supplémentaire de lasure ou de peinture est toujours recommandée. Cela s'applique particulièrement aux parties fréquemment en contact avec l'humidité. Vos poteaux méritent une attention particulière ; nous vous conseillons de traiter très soigneusement les 10 à 20 cm inférieurs des poteaux.

L'imprégnation n'offrant pas de protection contre l'humidité, il est tout à fait normal que les poteaux et les traverses en résineux se fissurent suite aux variations du taux d'humidité. Ne vous inquiétez pas : ce phénomène est tout à fait normal, n'a aucun impact sur la solidité du produit et les fissures se résorbent souvent après une période plus humide. Si vous souhaitez éviter ou du moins limiter cela, nous vous conseillons de traiter l'intégralité du carport avant le montage avec un produit adapté à l'usage extérieur, protégeant contre l'humidité et les rayons UV. De même, si vous sciez ou travaillez des pièces, vous devez traiter à nouveau ces surfaces. À cet effet, nous recommandons notre Woodlands Protective Shield, car cette peinture a été spécialement développée sur mesure pour nos produits. Nous avons créé la couleur « Forest Breeze » spécifiquement pour le bois imprégné. Elle se rapproche autant que possible de la couleur d'origine de l'imprégnation, mais d'autres coloris sont également disponibles.

Sécurité : Il est conseillé d'effectuer le montage avec deux personnes adultes. Tenez les enfants et les animaux domestiques à l'écart pendant la construction et utilisez des protections corporelles appropriées. Ne vous asseyez jamais sur le toit de votre carport, pas même durant le montage.

Fixation au sol : Vous devez prévoir vous-même la fixation au sol. Nous conseillons une surface en béton en combinaison avec des ferrures de montage résistantes à la corrosion, des ancrés en U avec des boulons à expansion (sur béton), ou des ancrés en H / pointes de poteau (dans le béton). Fixez les poteaux aux ancrés à l'aide de tirefonds solides (non fournis). Suivez les indications de dimensions sur le plan ci-joint et la liste des pièces pour ancrer correctement vos poteaux.

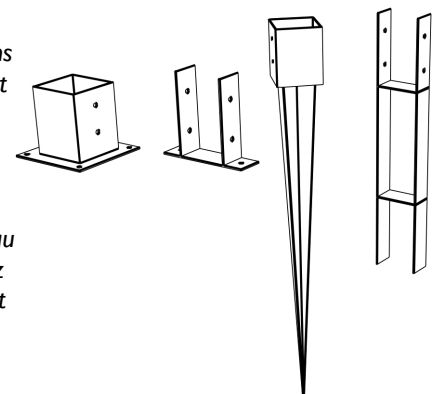

- NL:** Volg de onderstaande maatindicaties voor de fundering.
Optie 1: Voorzie een stevige betonnen sokkel van minimaal **5,40 m x 3,40 m**.
Optie 2: Maak putten van **50 x 50 x 60 cm** op de plaatsen waar de palen komen te staan en stort deze vol met beton. Werkt u met H-ijzers of paalpunten in het beton (niet meegeleverd)? Respecteer dan de onderstaande afstanden tussen de palen.

FR: Suivez les indications de dimensions ci-dessous pour les fondations.

Option 1 : Prévoyez une dalle en béton robuste d'au moins **5.40 m x 3.40 m**.

Option 2 : Creusez des trous de **50 x 50 x 60 cm** aux endroits où les poteaux seront placés et remplissez-les de béton. Vous utilisez des ancrs en H ou des pointes de poteau à sceller dans le béton (non fournies) ? Veuillez alors respecter les distances entre les poteaux indiquées ci-dessous.

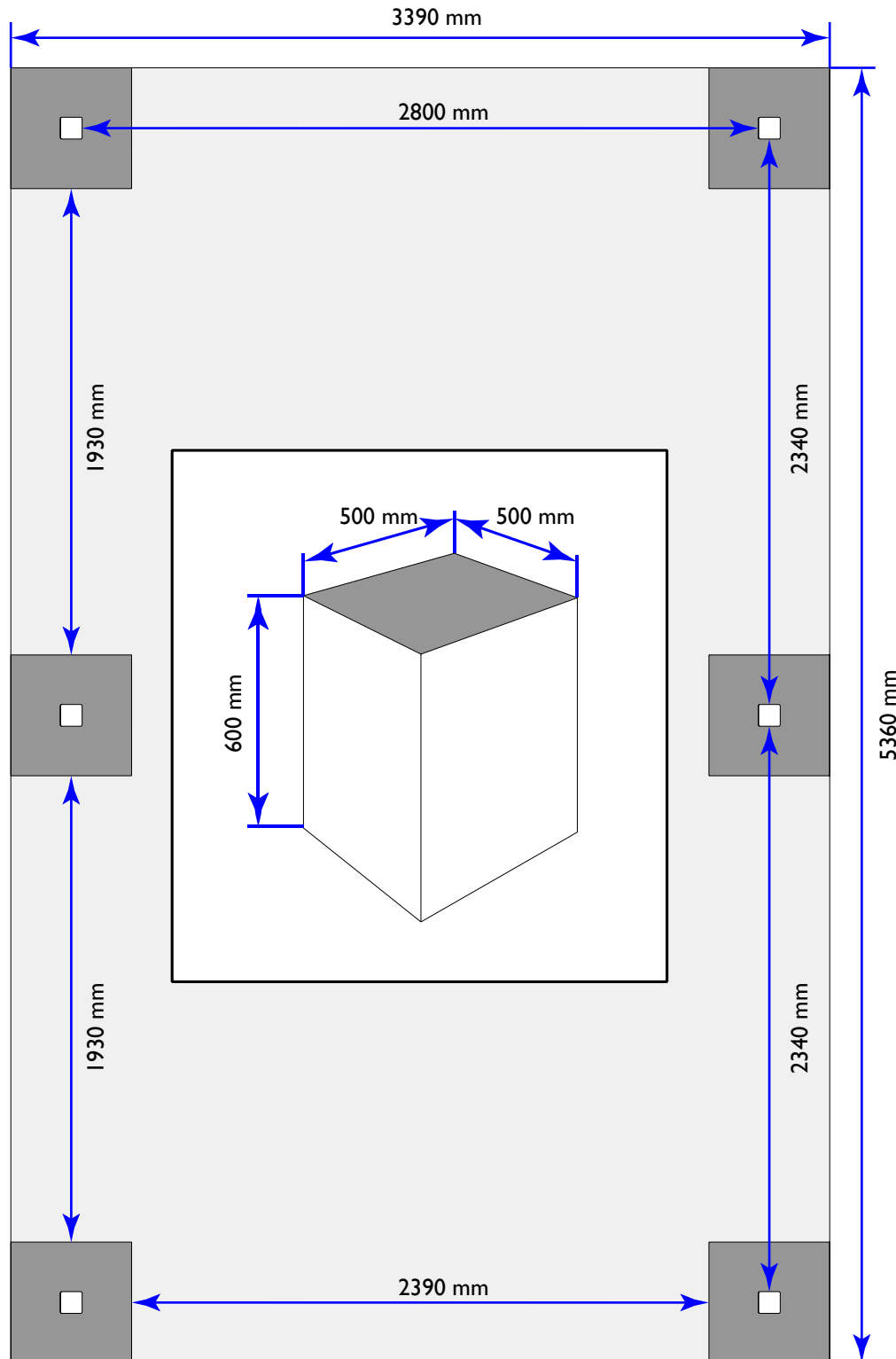

- 2. NL:** Bevestig de palen aan de paalhouders. Bevestig de 3 dwarsliggers. De linkerkant van de tekening is de voorkant van de carport. Bekijk aandachtig de onderstaande tekening en respecteer de afstanden die de dwarsliggers boven de palen uitsteken. Let ook op aan welke kant van de palen de dwarsliggers worden gemonteerd.

FR: Fixez les poteaux aux supports de poteaux. Fixez les 3 traverses. Le côté gauche du dessin correspond à l'avant du carport. Examinez attentivement le dessin ci-dessous et respectez les distances de dépassement des traverses au-dessus des poteaux. Notez également de quel côté des poteaux les traverses doivent être montées.

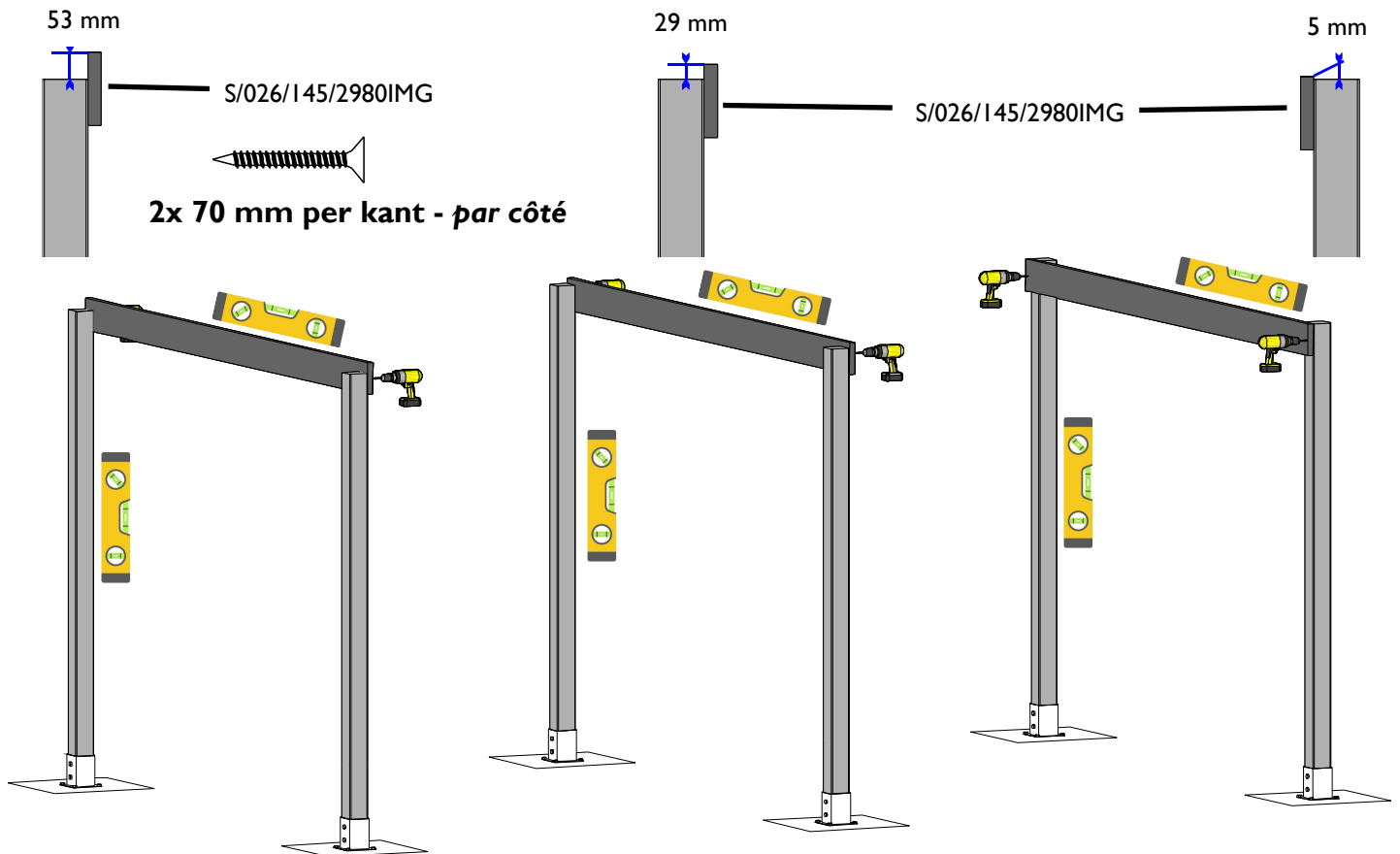

- 3. NL:** Verbind de middelste en achterste palen met een langsligger. De kant met de inkeping komt tegen de middelste paal. Plaats de langsligger gelijk met de zijkant van de achterste paal. Aan de andere kant blijft er 15 mm van de middelste paal zichtbaar. Aan de onderzijde zit de langsligger gelijk met de onderkant van de dwarsliggers.

FR: Reliez les poteaux centraux et arrière avec un longeron. Le côté avec l'encoche vient se placer contre le poteau central. Placez le longeron à fleur avec le côté du poteau arrière. De l'autre côté, laissez 15 mm du poteau central apparent. En bas, le longeron doit être aligné avec le dessous des traverses.

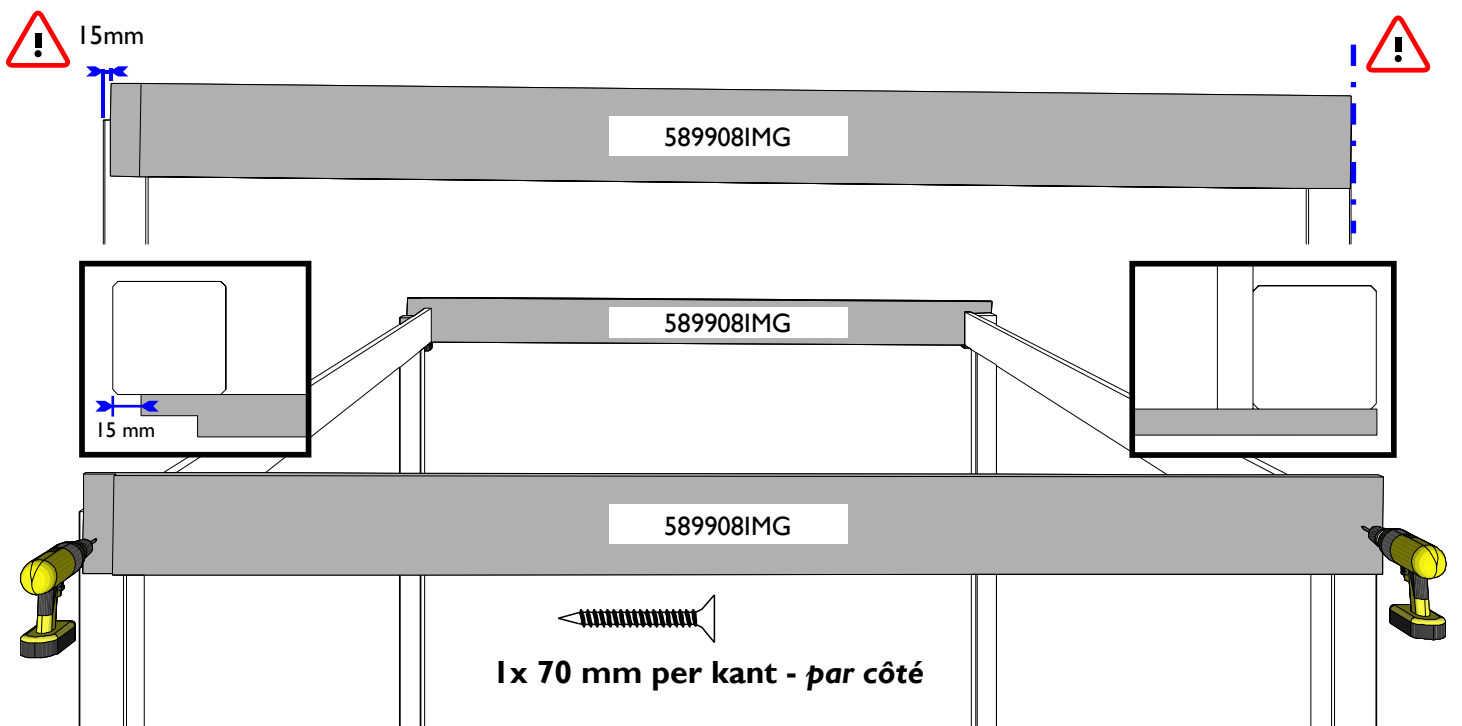

4. **NL:** Verbind nu de middelste en voorste palen met een langsligger. De kant met de inkeping past in de uitsparing van de reeds geplaatste ligger. De andere kant komt gelijk met de zijkant van de voorste paal. Zorg dat de onderkant ook gelijk zit met de onderkant van de voorste dwarsligger.

FR: Reliez maintenant les poteaux centraux et avant avec un longeron. Le côté avec l'encoche s'insère dans l'évidement du longeron déjà posé. L'autre côté doit être à fleur avec le côté du poteau avant. En bas, le longeron doit également être aligné avec le dessous de la traverse avant.

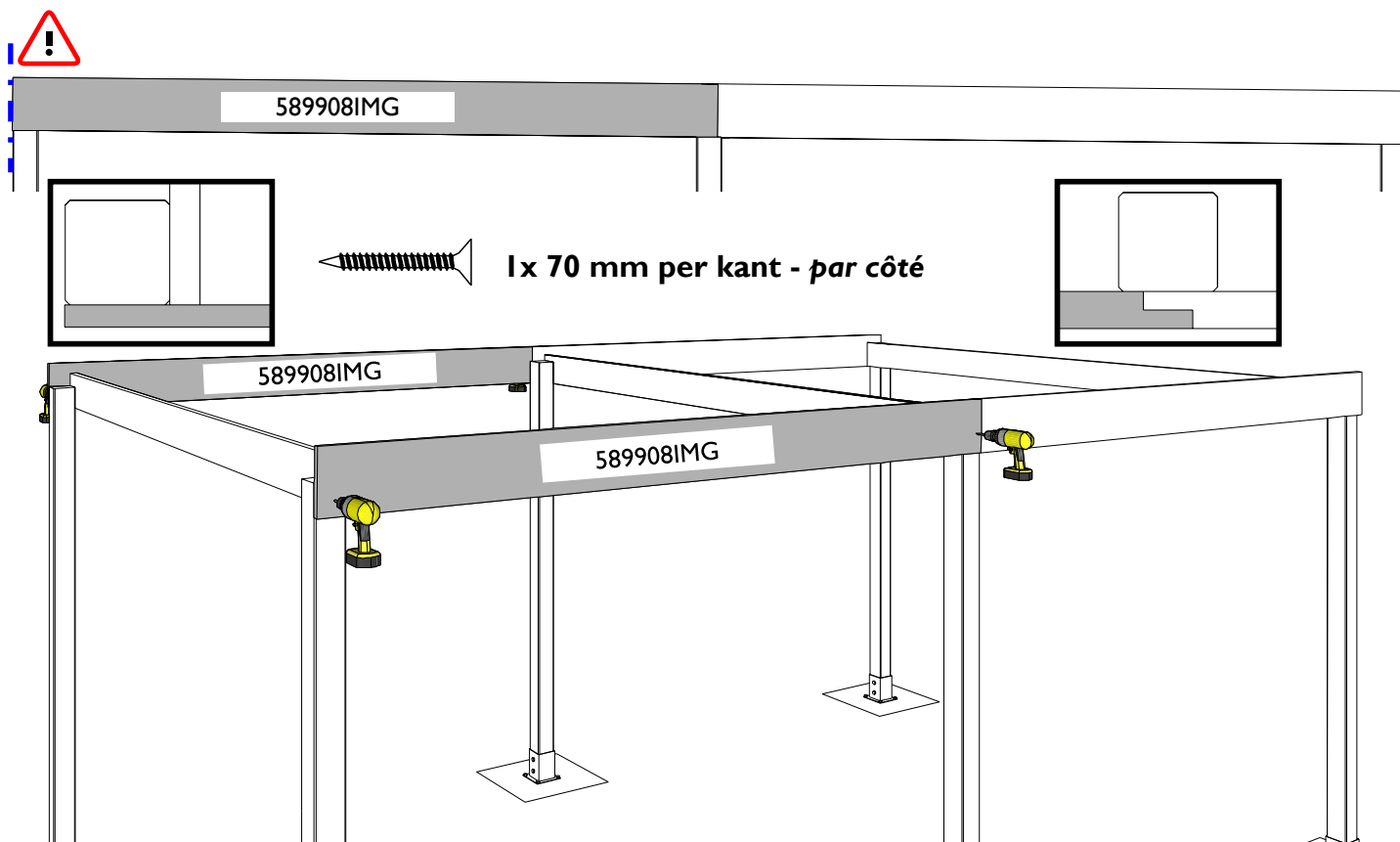

5. **NL:** Controleer met een waterpas of alle palen perfect verticaal staan. Corrigeer eventueel, maar zorg dat de buitenste palen niet voorbij de liggers uitsteken. Wanneer alles goed staat, bevestigt u de liggers extra met twee houtdraadbouten en sluitringen per paal. Boor voor met een boor van 5 mm om splijten van het hout te voorkomen. Breng eventueel een tijdelijke schoor of kruis aan (niet meegeleverd) om alles perfect haaks te houden.

FR: Vérifiez avec un niveau à bulle que tous les poteaux sont parfaitement verticaux. Corrigez si nécessaire, mais veillez à ce que les poteaux extérieurs ne dépassent pas des longerons. Une fois que tout est d'aplomb, fixez solidement les longerons à l'aide de deux tire-fonds et rondelles par poteau. Pré-percez avec un foret de 5 mm pour éviter que le bois ne se fende. Si besoin, placez un contreventement temporaire (non fourni) pour maintenir l'ensemble parfaitement d'équerre.

 8 x 90 mm

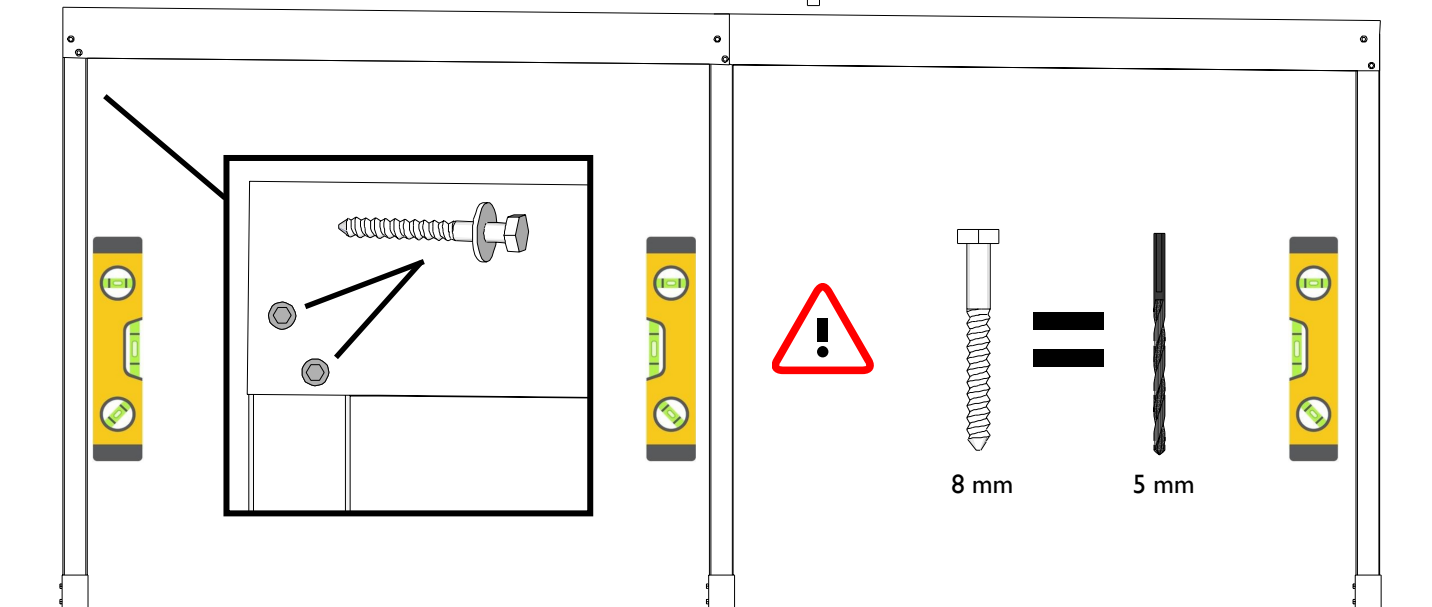

6. **NL:** Monteer de 2 resterende dwarsliggers tussen de reeds geplaatste dwarsliggers. Verdeel deze symmetrisch. De dwarsliggers komen aan de onderzijde gelijk met de onderkant van de langsliggers.

FR: Montez les 2 traverses restantes entre les traverses déjà posées. Répartissez-les de manière symétrique. Le dessous des traverses doit être aligné avec le dessous des longerons.

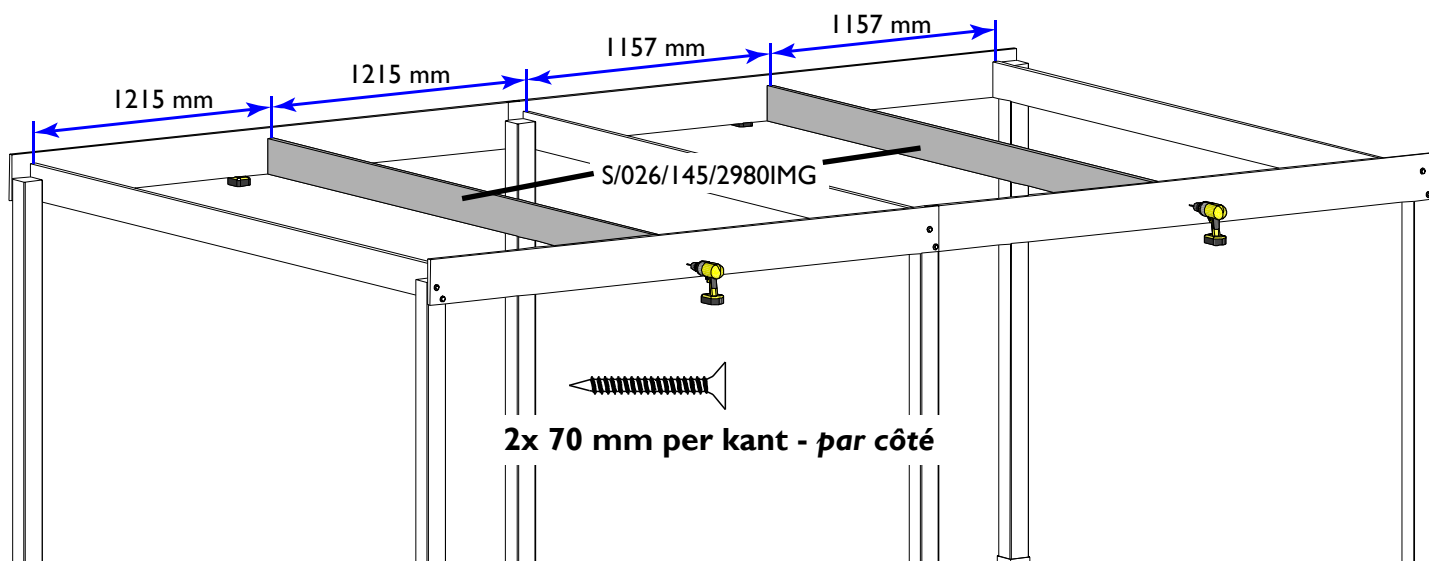

7. **NL:** Monteer de frontale sierlat aan de ligger en de paal. Zaag deze indien nodig op de juiste lengte.

FR: Montez la latte de finition frontale sur le longeron et le poteau. Sciez-la à la bonne longueur si nécessaire.

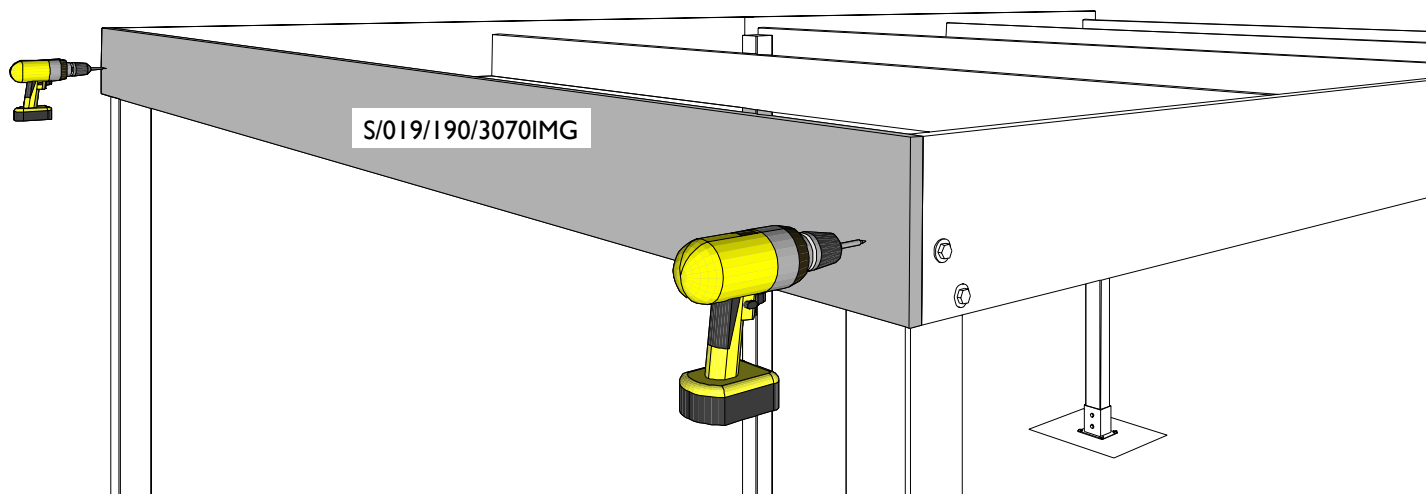
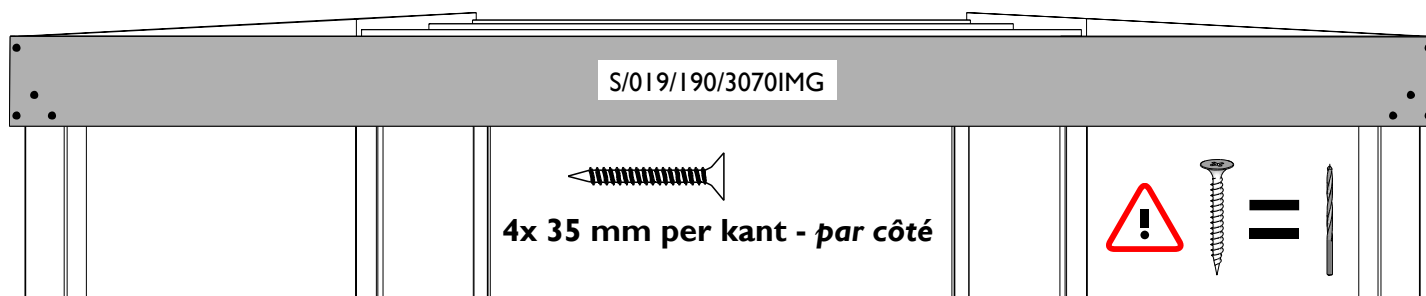

- 8. NL:** Plaatsen van de dakplaten.
Plaats een dakplaat op de achterste 3 dwarsliggers, tegen de langsligger aan.
De voorkant van de plaat komt gelijk met de verbinding tussen de 2 langsliggers.
OPGELET! De platen hebben een specifieke boven- en onderkant en een vaste plaatsingsrichting!

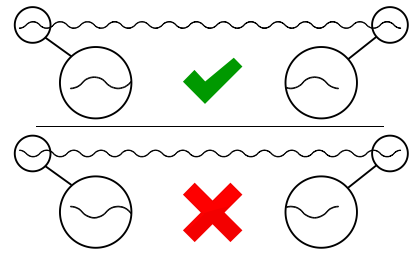

FR: Pose des plaques de toiture.

Placez une plaque de toiture sur les 3 traverses arrière, contre le longeron.

L'avant de la plaque doit arriver à fleur avec la jonction entre les 2 longerons.

ATTENTION ! Les plaques ont un sens de pose ainsi qu'une face supérieure et inférieure !

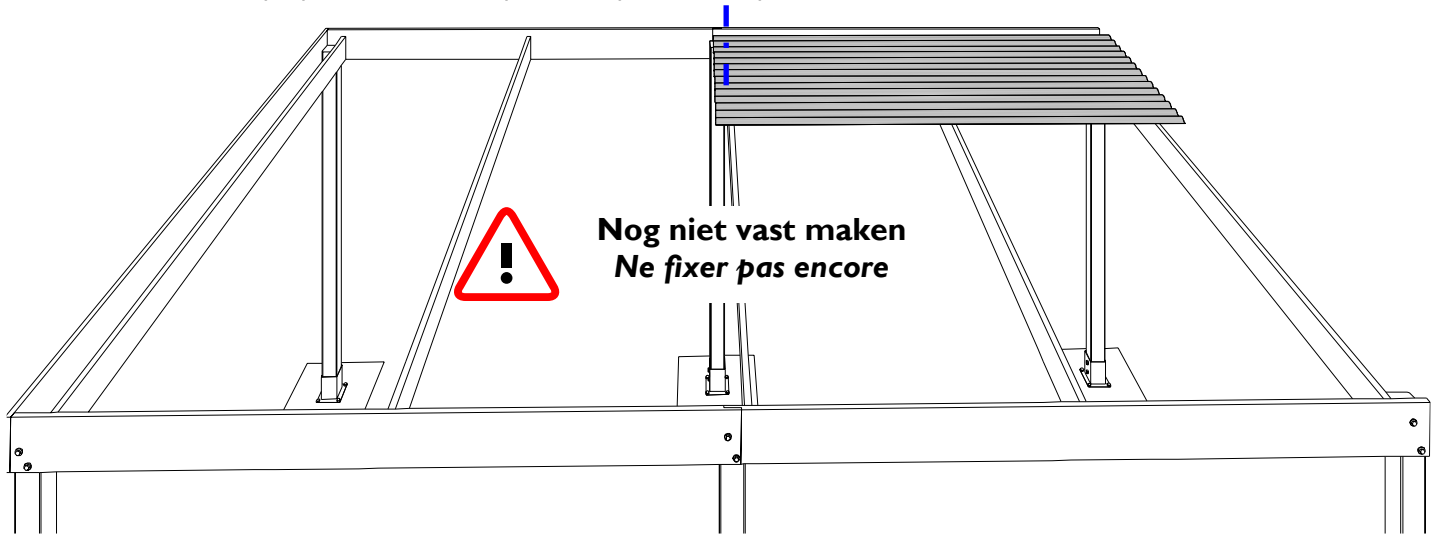

- 9. NL:** Plaats een tweede dakplaat op de voorste 3 dwarsliggers. Overlap de eerst geplaatste plaat en leg de voorzijde tegen de frontale sierlat. Controleer nogmaals of de gehele constructie perfect verticaal en haaks staat. Na montage van de dakplaten kan dit niet meer aangepast worden!

Bevestig de platen met de nagels met dop. Vernagel om de 3 golven op elke dwarsligger. Nagel niet op de plaatsen waar de volgende platen moeten overlappen. Nagel altijd op de golf (bovenop), niet in het dal.

Breng silicone (niet meegeleverd) aan daar waar de platen elkaar overlappen.

FR: Placez une deuxième plaque de toiture sur les 3 traverses avant. Recouvrez la première plaque posée et placez l'avant contre la latte de finition frontale. Vérifiez à nouveau que l'ensemble de la structure est parfaitement vertical et d'équerre. Une fois les plaques de toiture montées, cela ne pourra plus être modifié !

Fixez avec les clous à capuchon. Clouez toutes les 3 ondes sur chaque traverse. Ne clouez pas là où les plaques suivantes doivent se chevaucher. Clouez sur le sommet de l'onde, jamais dans le creux.

Appliquez du silicone (non fourni) à l'endroit où les plaques se chevauchent.

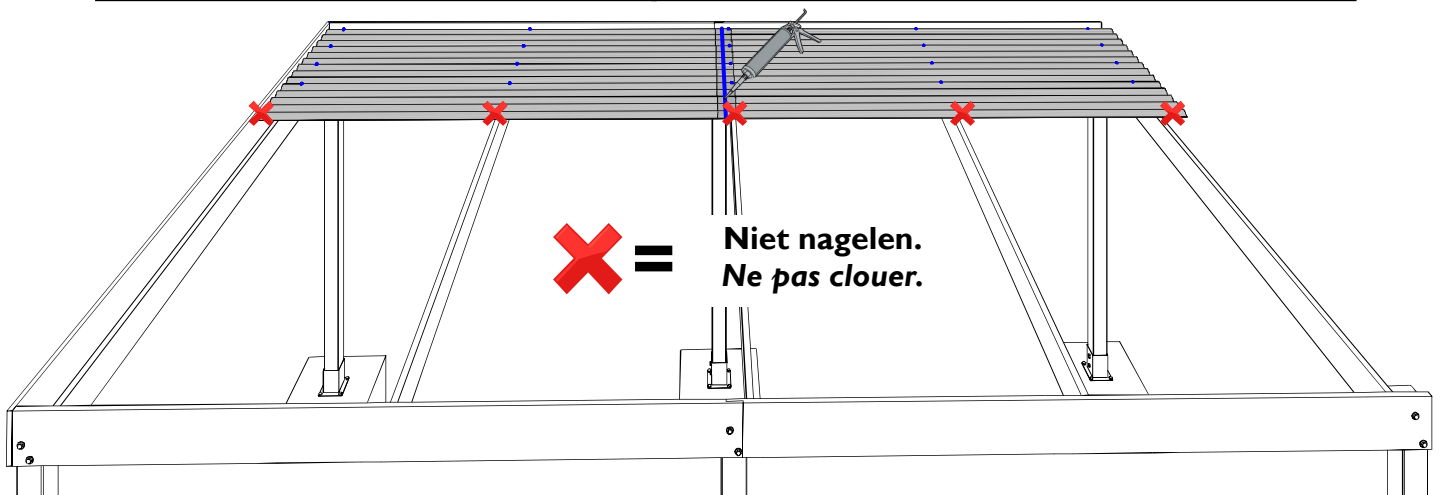
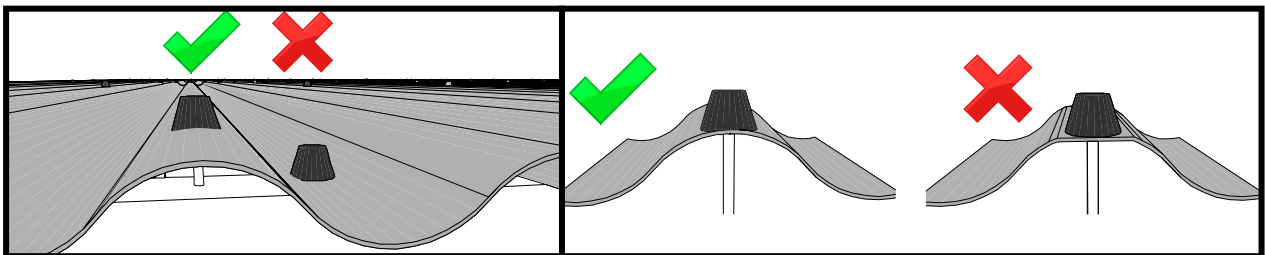
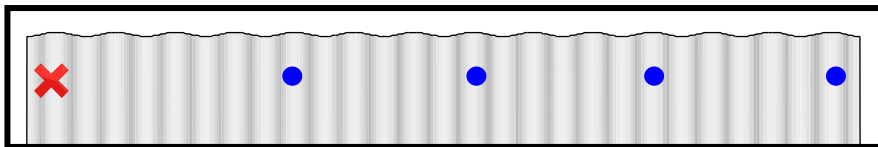

10. NL: Plaats en bevestig een tweede rij platen. Laat deze met één golf overlappen.

FR: Posez et fixez une deuxième rangée de plaques. Faites-les se chevaucher d'une onde.

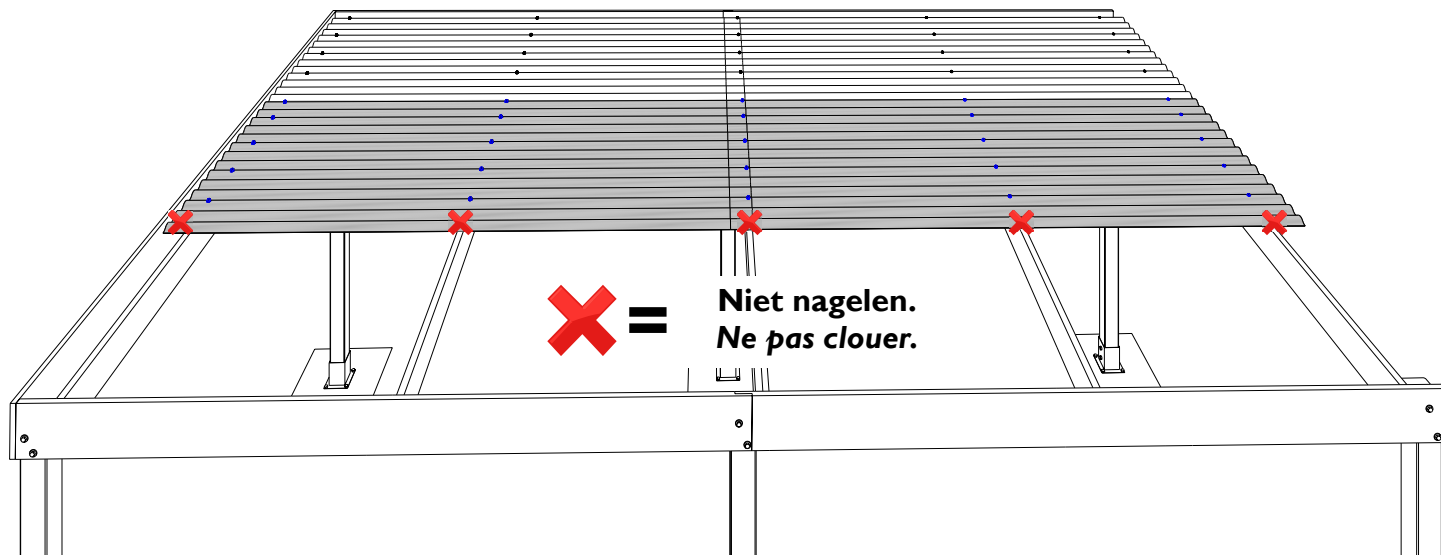
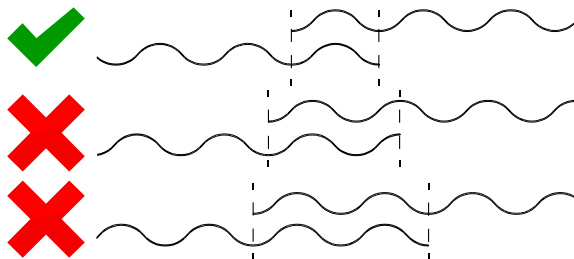

11. NL: Plaats en bevestig de laatste rij platen. Meet en zaag de platen op de correcte breedte.

FR: Posez et fixez la dernière rangée de plaques. Mesurez et sciez les plaques à la largeur correcte.

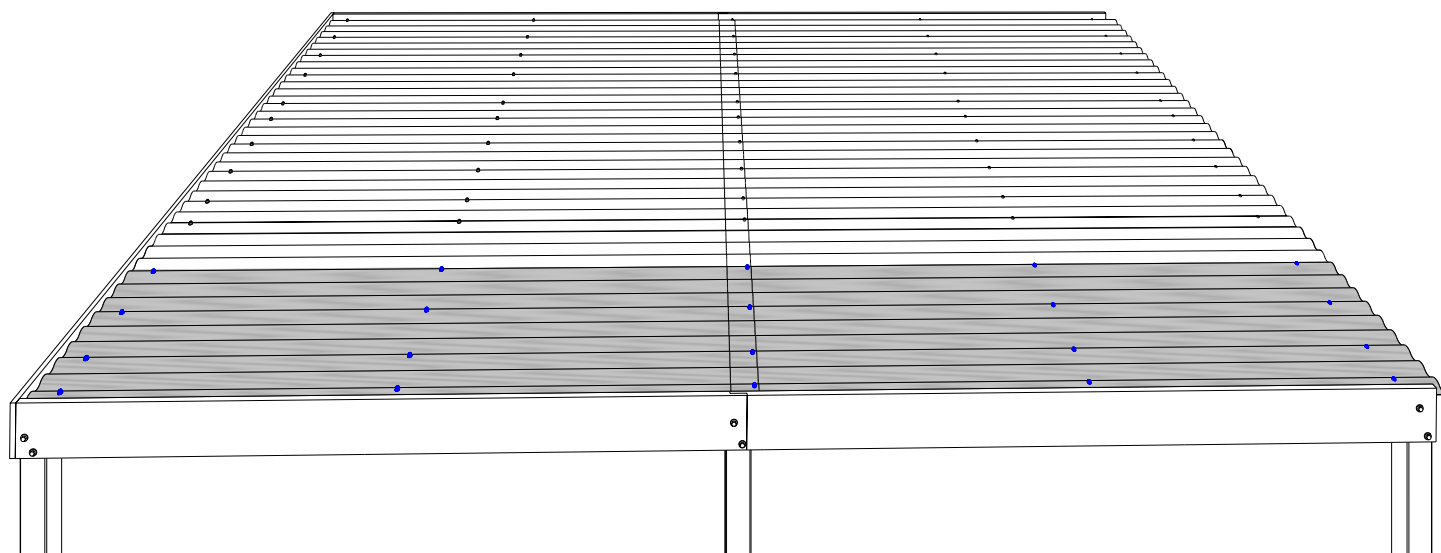
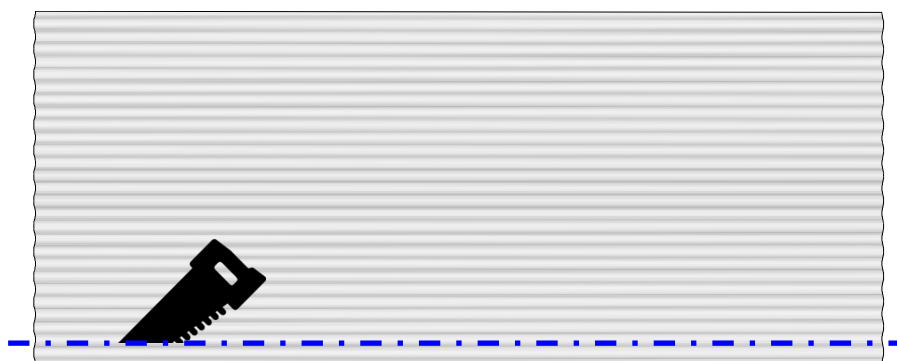

NL: AFMETINGEN - FR: DIMENSIONS

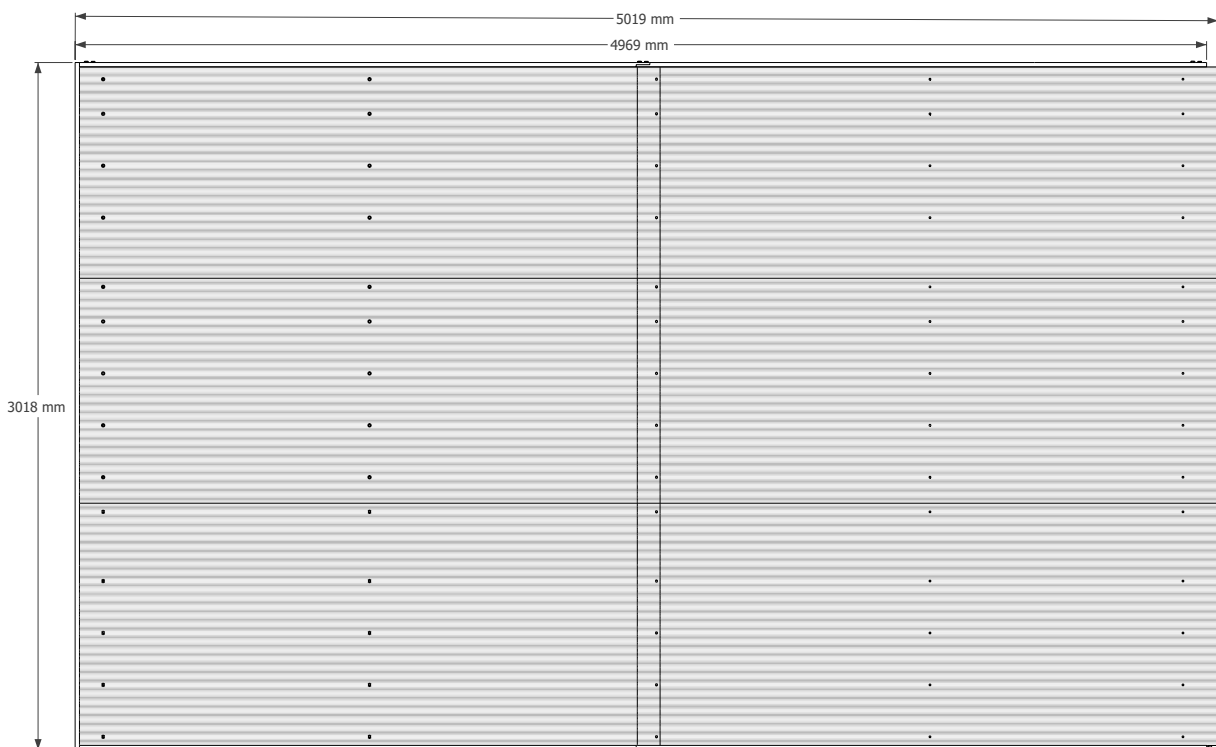
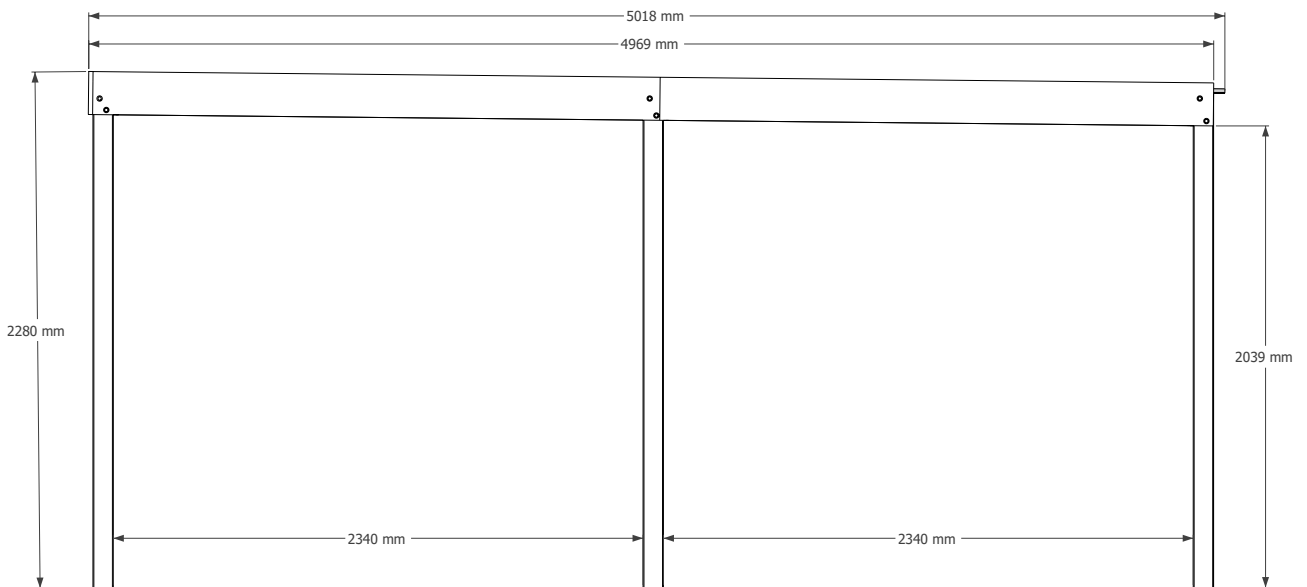
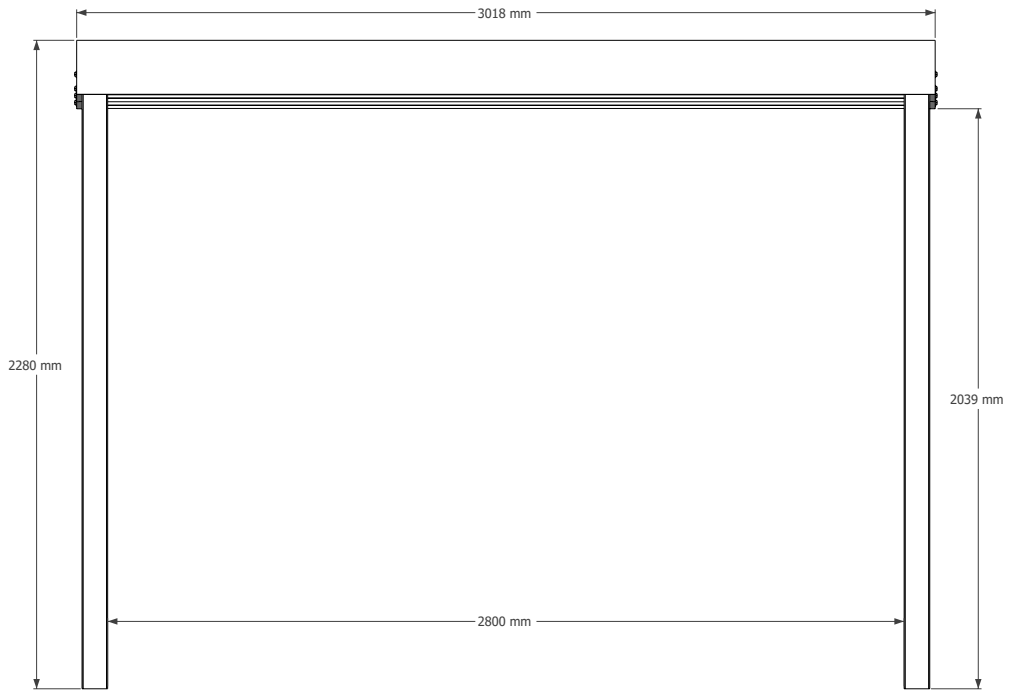

NL: GARANTIE

Het product is vervaardigd uit hout, een natuurproduct dat gezien zijn opstelling buiten steeds zal blijven 'leven' en dus blijvende aandacht vereist. De montage, de behandeling en de verankering worden door of in opdracht van de klant uitgevoerd. Gardenas is verantwoordelijk voor en geeft garantie op het product en de onderdelen zelf, niet op de gevolgen van een foutieve montage, ontbrekende of ontoereikende verankering, of verkeerd of ontoereikend onderhoud.

Hoe lang?

Tenzij anders vermeld biedt Gardenas 5 jaar garantie op zijn producten. Op beslagonderdelen geldt 2 jaar garantie. Voor producten die drukgeïmpregneerd verkocht worden, geldt een verhoogde garantie tegen rot, schimmel en aantasting door insecten van 10 jaar op de houten onderdelen. De garantieperiode gaat in vanaf de datum van aankoop.

Wat valt onder de garantie?

- Het structurele concept van het product voor een veilig en normaal gebruik.
- De correctheid van de onderdelen in aantallen en vorm bij levering. Eventuele afwijkingen moeten uiterlijk 14 dagen na levering gemeld worden.
- De garantie beperkt zich tot het vervangen van defecte, aangetaste of onbruikbare onderdelen.

Wat valt niet onder de garantie?

- Kosten van (her-)installatie, productie, montage en behandeling.
- Onderdelen die niet meer in hun oorspronkelijke staat verkeren of defecte onderdelen die toch geïnstalleerd werden.
- Kleine afwijkingen van het natuurlijke materiaal die de stabiliteit niet in het gedrang brengen (bv. kwasten, scheuren, verkleuring, lichte vervormingen).
- Onderdelen met barsten ten gevolge van blootstelling aan weer en wind.
- Schade door het niet strikt opvolgen van de handleiding, nonchalant gebruik of een slechte fundering.
- Schade door ontoereikende behandeling of tijdens transport/opslag niet beheerd door Gardenas.
- Schade door derden, dieren, insecten (behalve bij impregnatie) en termieten.
- Natuurlijk veroudering of verkleuring van het product.
- Schade veroorzaakt door een dakbelasting (bv sneeuw) van meer dan 50 kg/m².
- Rechtstreekse - of onrechtstreekse schade aan artikelen en materialen opgeslagen in of onder het product.
- Gevolgen van overmacht : storm, natuurrampen, overstromingen, vandalisme,

Beschikbaarheid onderdelen: Gardenas garandeert de beschikbaarheid van alle onderdelen, of van een volwaardig alternatief voor elk onderdeel, tot 5 jaar na aankoop van het product, ongeacht of het onderdeel nog onder de garantie valt of niet. Gardenas stelt alles in het werk om eventuele vervangings-elementen zo snel als redelijkerwijs mogelijk ter beschikking te stellen. Gardenas zal de onderdelen op dezelfde manier en op dezelfde plaats leveren als waar het originele product werd geleverd.

FR: GARANTIE

Le produit est fabriqué en bois, un produit naturel qui, compte tenu de son installation à l'extérieur, continuera toujours à « vivre » et nécessite donc une attention constante. Le montage, le traitement et l'ancrage sont effectués par le client ou pour son compte. Gardenas est responsable du produit et des pièces elles-mêmes et offre une garantie sur ceux-ci, mais pas sur les conséquences d'un montage erroné, d'un ancrage manquant ou insuffisant, ou d'un entretien incorrect ou inadéquat.

Quelle durée ?

Sauf mention contraire, Gardenas offre une garantie de 5 ans sur ses produits. Une garantie de 2 ans s'applique aux ferrures. Pour les produits vendus imprégnés sous pression, une garantie étendue de 10 ans contre la pourriture, les moisissures et les attaques d'insectes s'applique aux pièces en bois. La période de garantie commence à la date d'achat.

Qu'est-ce qui n'est pas couvert par la garantie ?

- *Le concept structurel du produit pour une utilisation sûre, normale et conforme.*
- *L'exactitude des pièces en nombre et en forme lors de la livraison. Toute divergence doit être signalée au plus tard 14 jours après la livraison.*
- *La garantie se limite au remplacement des pièces défectueuses, altérées ou inutilisables.*

Wat valt niet onder de garantie?

- *Les frais de (ré)installation, de production, de montage et de traitement.*
- *Les pièces qui ne sont plus dans leur état d'origine ou les pièces défectueuses qui ont tout de même été installées.*
- *Les petites variations du matériau naturel qui ne compromettent pas la stabilité et la durée de vie prévue du produit (ex : nœuds, fissures, décoloration, légères déformations montables sans influence après la pose, etc.).*
- *Les pièces présentant des fissures dues à l'exposition aux intempéries.*
- *Les dommages, déformations ou défauts résultant du non-respect strict des conseils et instructions du manuel et/ou d'une utilisation incorrecte ou négligente, ainsi que les dommages causés par une mauvaise fondation.*
- *Les dommages et dégradations consécutifs à un traitement inadéquat du produit.*
- *Les dommages causés lors du transport et du stockage (humidité extrême incluse), si ceux-ci n'ont pas été effectués sous la gestion de Gardenas.*
- *Les dommages causés par des tiers, des animaux, des insectes (sauf si le produit a été livré imprégné sous pression) et les termites.*
- *Le vieillissement naturel ou la décoloration du produit.*
- *Les dommages causés par une charge de toiture (ex : neige) supérieure à 50 kg/m².*
- *Les dommages directs ou indirects aux articles et matériaux stockés dans ou sous le produit.*
- *Les cas de force majeure : tempête, catastrophes naturelles, inondations, vandalisme, ...*

Disponibilité des pièces et livraison : Gardenas garantit la disponibilité de toutes les pièces, ou d'une alternative valable pour chaque pièce, jusqu'à 5 ans après l'achat du produit, que la pièce soit encore sous garantie ou non. Gardenas met tout en œuvre pour mettre les éléments de remplacement à disposition le plus rapidement possible. Gardenas livrera les pièces de la même manière et au même endroit que le produit original.