

GARDENAS

TIMBER GARDEN CONSTRUCTIONS

GEDETAILLEERDE ONDERDELENLIJST

-

LISTE D'INVENTAIRE DETAILLEE

Onderdelenlijst Liste d'inventaire

Typ

19mm 295x235+EXT60 SDDDC04L

9503EXT60

Artikel nr / Dimension # Functie / Fonction
Nr Article A B C D

Wandelementen / Eléments des parois

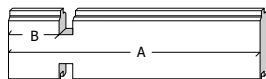

T1/0439/0070	439	70	(-)	(-)	15	naast deur voorgevel / côté porte façade
T1/1039/0070	1039	70	(-)	(-)	13	naast deur voorgevel / côté porte façade

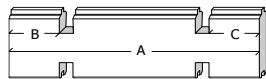

T3/2350/0070/0070	2350	70	70	(-)	29	zijgevel / paroi latérale
T3/2950/0070/0070	2950	70	70	(-)	13	achtergevel / paroi arrière

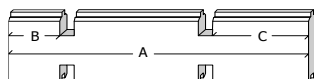

T4/2650/0070/0370	2650	70	370	(-)	1	bovenste plank zijwand / planche supérieur paroi latérale
-------------------	------	----	-----	-----	----------	---

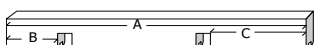

T0/2650/0370/0070	2650	70	370		1	bovenste plank zijwand / planche supérieur paroi latérale
-------------------	------	----	-----	--	----------	---

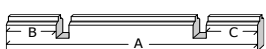

T7/2950/0070/0070	2950	70	70		2	basis voor- & achtergevel / base paroi arrière & façade
-------------------	------	----	----	--	----------	---

Dakelementen / Eléments du toit

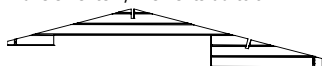

TK/S6/2950/1/5-F	2950	70	70		1	puntgevel achterkant / pignon côté arrière
------------------	------	----	----	--	----------	--



TK/S6/2950/1/5-R	2950	70	70		1	puntgevel achterkant / pignon côté arrière
------------------	------	----	----	--	----------	--

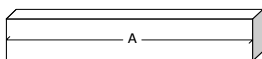

P5/2650	2650	95	28		2	dakbalk / poutre du toit
---------	------	----	----	--	----------	--------------------------



NPPDPOLZW/0600	600	(-)	(-)		1	nokplaat / faitière
NPPDPOLZW/1200	1200	(-)	(-)		2	nokplaat / faitière



PPDPOL1ZW/1900/1000	1900	1116	(-)		6	dakplaat polyester zwart / panneau de toit polyester noir
---------------------	------	------	-----	--	----------	---

Houtstapelplaats - Bûcher

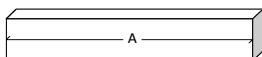

S/019/090/0670	670	90	19		2	horizontale lat achterkant / latte horizontale côté arrière
S/019/090/2229	2229	90	19		2	horizontale lat zijkant / latte horizontale côté latéral
S/019/090/2650	2650	90	19		1	ligger / traverse

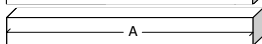

S/045/045/1570	1570	45	45		3	paal / poteau
----------------	------	----	----	--	----------	---------------

Afwerkingselementen / Eléments de finition



FSL/1920	1920	(-)	(-)		4	sierlat dak / latte de finition du toit
----------	------	-----	-----	--	----------	---



SRD/1502	1502	(-)	(-)		2	sierlat boven deurenkader / latte de finition cadre de porte
----------	------	-----	-----	--	----------	--



M/1742	1742	30	(-)		1	makelaar deur tuinhuis / latte de cache porte abri
--------	------	----	-----	--	----------	--

DDC04L-S/PLX	1742	704	(-)		1	inlegdeur voor slot / porte à champ plat pour serrure DDC04L
--------------	------	-----	-----	--	----------	--

DDC04L-V/PLX	1742	704	(-)		1	inlegdeur vast / porte à champ plat fixe DDC04L
--------------	------	-----	-----	--	----------	---

T/DDI04L	(3 delen / 3 pièces)				1	kader 19mm voor dubbele inlegdeur DDC04L/
----------	----------------------	--	--	--	----------	---

B/9503EXT60					1	zak beslag / sachet quincaillerie
-------------	--	--	--	--	----------	-----------------------------------

19MM 295X235 + EXT60 SDDDC04L (ART 9503EXT60)

VOORZIJDE - FACADE

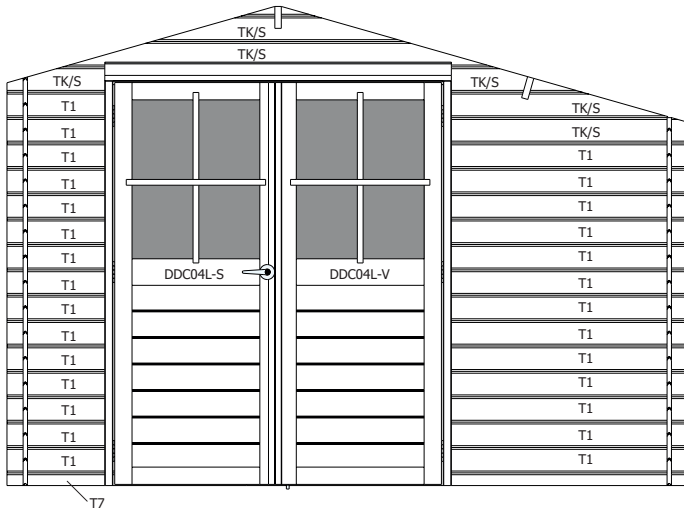

RUGZIJDE - PAROI ARRIERE

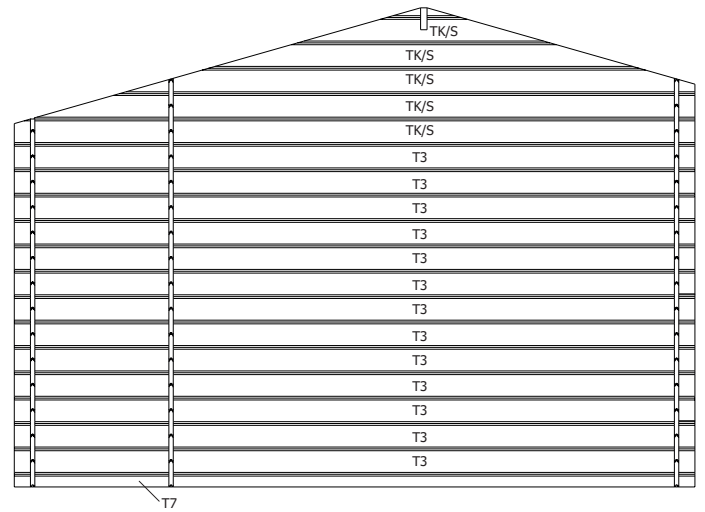

ZIJWAND - PAROI LATERALE

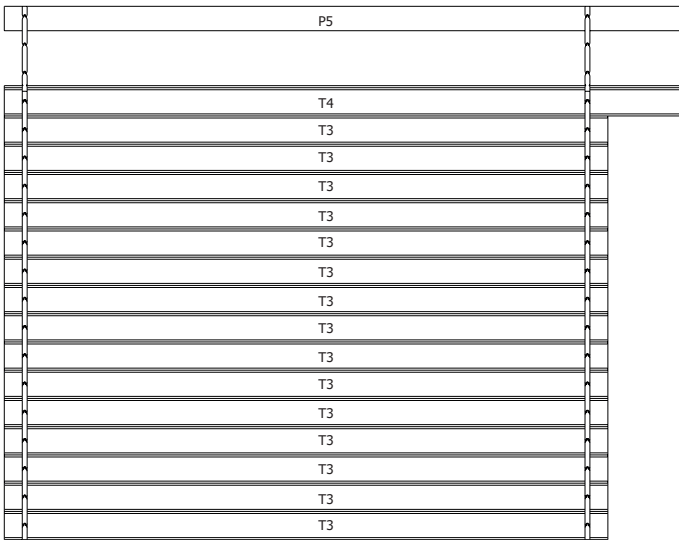

ZIJWAND - PAROI LATERALE

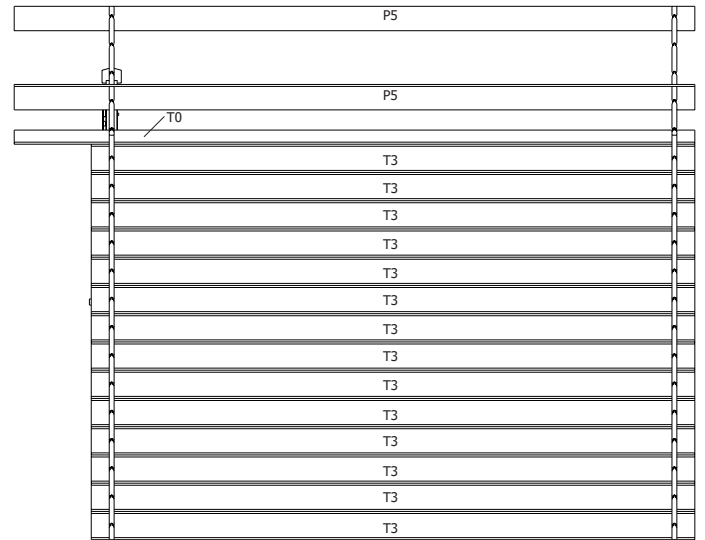

DAK - TOITURE

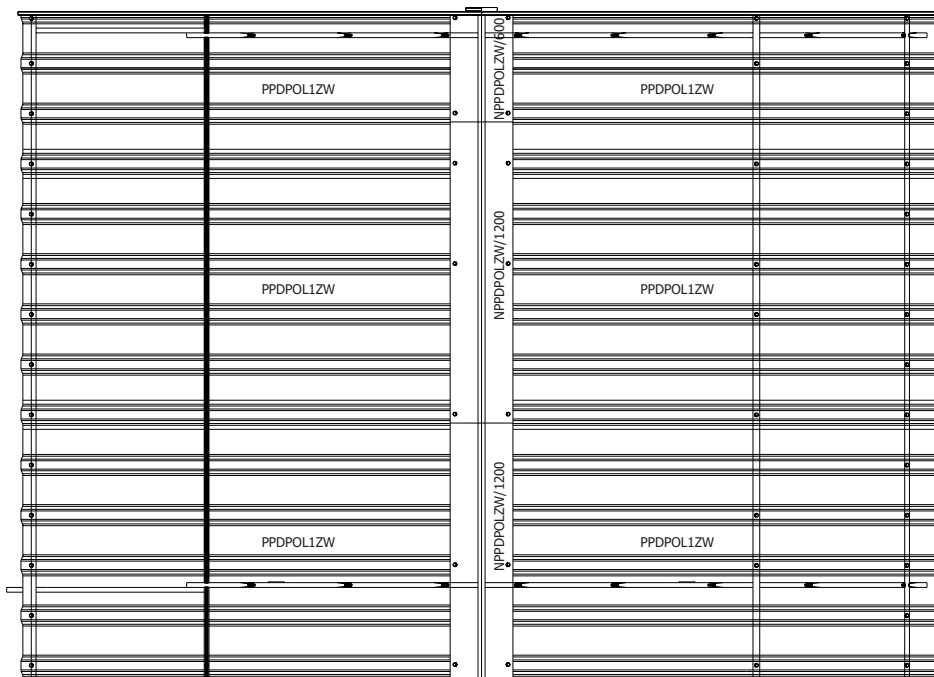

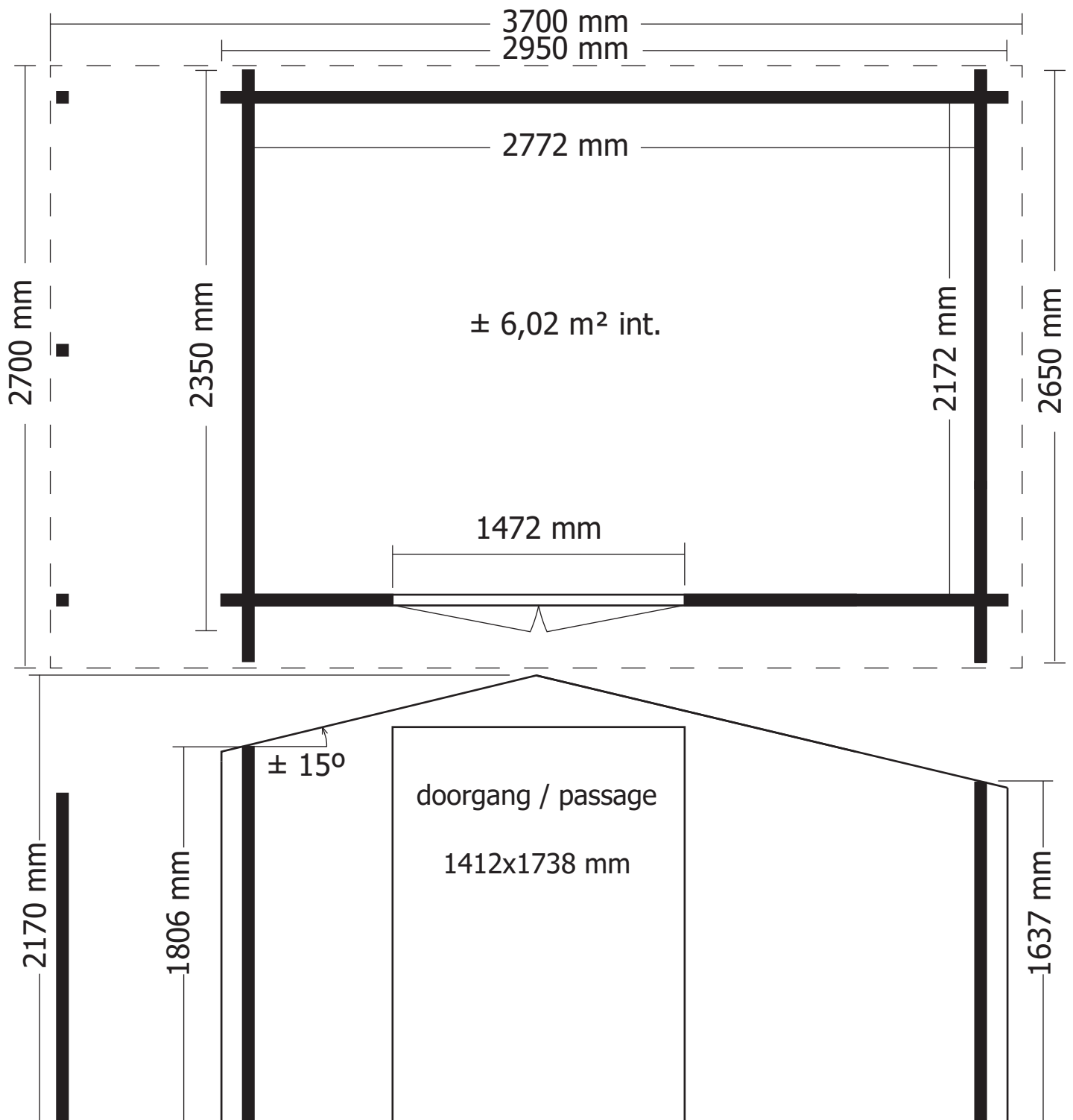

OPGELET : Behandel **ELK** onderdeel grondig aan alle zijden met een degelijk product dat beschermt tegen zon, weer en wind en tegen insecten en schimmels, **VOOR** de montage.

ATTENTION : Traitez à fond **CHAQUE** élément avec un produit protégeant contre les intempéries, les insectes et les moisissures intérieur et extérieur, **AVANT** le montage .

B/9503EXT60

Tuinhuis - Abris

aantal / nombre

Slot - Serrure (leverlock)
(Ref = 330003)



1

Scharnier - Charnière (50x90)
(Ref = 300008)

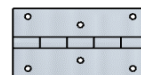

6

Hoekijzer groot - Equerre grand (60x60x40)
(Ref = 300024)

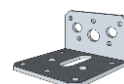

2

(Ref = 300017)



2

Schildje - Ecusson
(Ref = S)



2

Schroeven - Vis

20mm
(Ref = 310019)



10

35mm
(Ref = 310007)



30

(Ref = 310013)



30

70mm
(Ref = 310009)



20

Schroef + kapje - Vis + capuchon (70mm)
(Ref = 310009 & 399007)

80



Dakpanschroef - Vis tuile (20mm)
(Ref = 300029)



20

**MONTAGE INSTRUCTIES
VOOR BLOKHUT 9503EXT 19MM ZADELDAK MET
POLYESTERPLATEN**

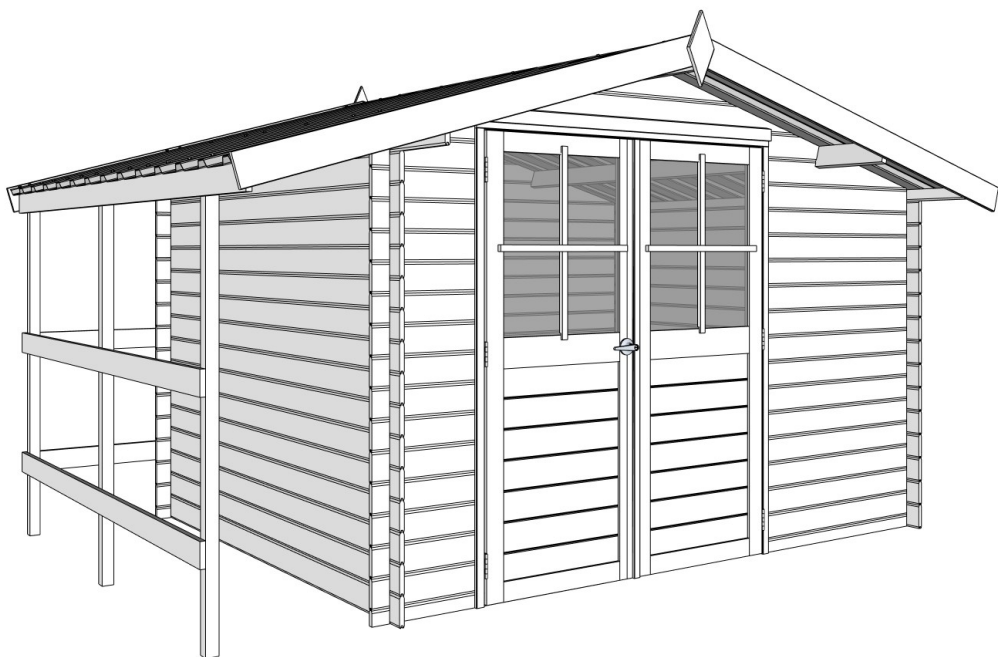

GARDENAS
TIMBER GARDEN CONSTRUCTIONS

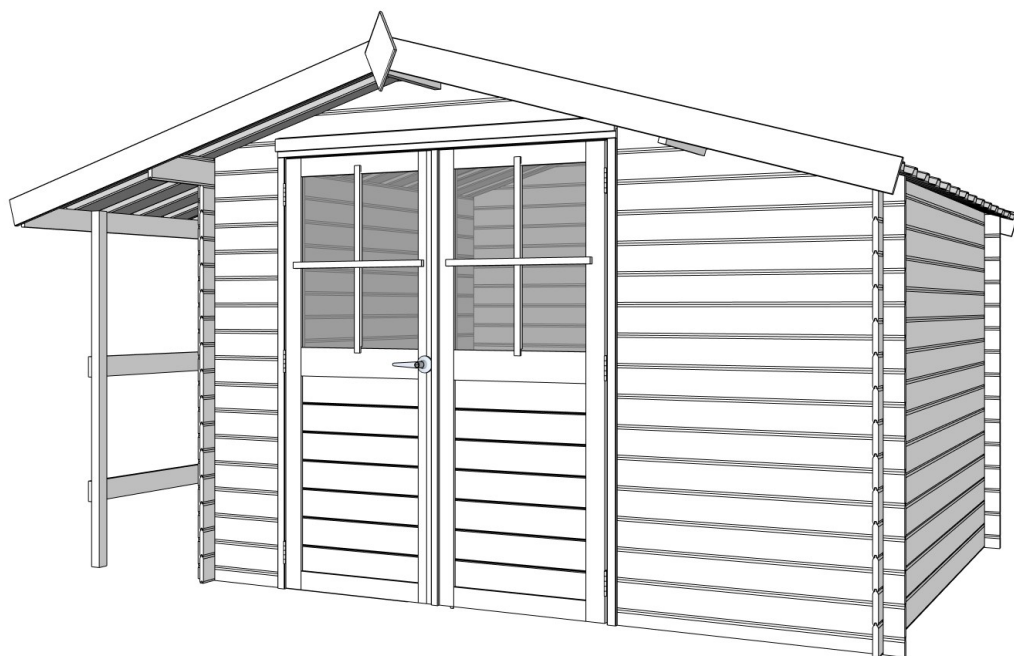

**INSTRUCTIONS DE MONTAGE
POUR ABRI 9503EXT60 19MM TOIT A DEUX PANS
AVEC PLAQUES POLYESTER**

MONTAGE INSTRUCTIES BLOKHUT 19MM 9503EXT60

Proficiat met de aankoop van uw blokhut.

Indien U de montage instructies aandachtig doorneemt, zal U jarenlang geniet hebben van uw aankoop.

BELANGRIJK!

Alvorens met de montage te beginnen geven wij U belangrijke info die uw aandacht verdient.

A U kocht een blokhut vervaardigd uit een onbehandeld natuurproduct. De houtsoort moet nog behandeld worden om een lange levensduur te garanderen. U laat zich best begeleiden door een specialist ter zake in de keuze van uw behandelingsproduct en het onderhoud van uw blokhut. Gebruik enkel producten die in het hout dringen en het hout beschermen tegen vocht, weer en wind én tegen insecten en schimmels. Gebruik geen producten die zodanig stroperig zijn dat zij een goede aansluiting van tand en groef en van de hoekverbinding belemmeren. U heeft alleen **vóór** de montage de kans om tand en groef te behandelen. Het is van groot belang alle delen **langs alle kanten te behandelen**. U moet dus de blokhut ook **langs binnen** behandelen.

B U doet er best aan een waterdichte betonsokkel aan te brengen met afmetingen die 10 cm groter zijn dan de buitenmaat van de blokhut. Het is van het allergrootste belang dat uw blokhut pas staat en dan ook blijft. Hou er rekening mee dat, indien uw constructie niet pas blijft na plaatsing, er o.a. spleten en vervormingen aan de blokhut kunnen voorkomen. Zorg er zeker voor dat grond- en ander vocht niet in het hout kan dringen door voldoende ventilatie van de blokhut en het behandelen tegen vocht van de blokhut **langs binnen**. De onderste planken van uw blokhut verdienen extra aandacht, omdat zij het meest in contact zullen komen met water. Behandel ze daarom extra goed. Dicht de aansluiting van de blokhut met haar sokkel af met siliconen (niet meegeleverd). Veranker uw blokhut aan haar sokkel (bv. L-ijzer (niet meegeleverd)) ter bescherming tegen stormweer.

C "Hout leeft", een gezegde dat ook op uw aankoop van toepassing is. Concreet houdt dit in dat de blokhut in hoogte varieert naargelang de luchtvochtigheid. Indien U verticale of horizontale constructies (bv. rekken, elektriciteitsleidingen, stormbeveiligingen etc.) aanbrengt, dient U ervoor te zorgen dat U deze natuurlijke werking van het hout niet belemmert. Als U het hout op bepaalde plaatsen in verticale richting verbindt, dan zal U tijdens periodes met een lage luchtvochtigheid spleten doen ontstaan tussen uw planken, veelal met vervormingen aan de blokhut tot gevolg. Schrik ten andere niet indien U een spleet boven de deur en raam constateert tijdens de opbouw van uw blokhut. Deze dienen net om de krimp en uitzet op te vangen. Wij leveren bijhorende afdeklatten om deze spleet te verbergen.

D Haal de onderdelen van uw blokhut twee dagen voor het opbouwen uit de verpakking. Op die manier kan het hout wennen aan de luchtvochtigheid. Leg de planken beschut tegen regen en zon iets uit elkaar. Maak nu een volledige controle a.d.h.v. de bijgevoegde onderdelenlijst. Materiaalklachten worden niet geaccepteerd indien de onderdelen geleverd zijn. Klachten dienen ons maximaal 8 dagen na levering te bereiken.

E Hout is een natuurlijk product. Dat betekent dat er ook lichte afwijkingen kunnen voorkomen. Wat zijn **toelaatbare** afwijkingen?

- Kwasten,
- Uitvallende kwasten die niet groter zijn dan een duim,
- Uitvallende kwasten of lichte beschadigingen aan de randen (tand en groef) als bij het opbouwen een dekking gewaarborgd is,
- Verkleuringen in het hout,
- Rechte scheuren die de plank niet splijten, splijtende scheuren die niet langer zijn dan 12 cm,
- Harszakken van max. 5 cm,
- Hout dat een beetje bol staat, indien de opbouw mogelijk blijft (de druk van het dak zal de plank meestal rechthouden).

F Zorg er voor uw blokhut te **verankeren** aan haar sokkel (bv. L-ijzer (niet meegeleverd)). Zorg verder voor een efficiënte verticale stormbeveiliging die rekening houdt met de tips vermeld in punt C "Hout leeft". Gardenas dealers verkopen onze speciale stormbeveiligingen.

G Bij de opbouw van de wanden maakt U geen gebruik van nagels noch vijzen. De druk van het dak met de stormbeveiliging zal ervoor zorgen dat uw blokhut blijft staan. Om splijten tegen te gaan adviseren wij u, bij het vijzen, voor te boren met een boor waarvan de diameter kleiner is dan de diameter van de vijs.

H Is bij de opbouw een stuk beschadigd, of raakt U er niet goed aan uit?

Onze dienst naverkoop staat tot uw dienst:

- tijdens de kantooruren telefonisch: +32 (0)52 21 95 71
- per fax: +32 (0)52 22 09 03 of
- per E-mail info@gardenas.be
- indien u beschadiging van het pakket bemerkt, gelieve dit binnen de 48h aan ons te laten weten.

INSTRUCTIONS DE MONTAGE POUR ABRI 9503EXT60 19MM

Félicitations avec l'achat de votre abri de jardin. Si vous suivez attentivement les instructions de montage ci-dessous, vous pourrez profiter de nombreuses années de votre achat.

IMPORTANT

Avant de commencer le montage, voici quelques conseils qui méritent votre attention.

A **TRAITEMENT.** Vous avez acheté un abri fabriqué et conçu à partir d'un produit naturel non-traité. Le bois doit être traité pour assurer une longue vie de votre abri. Utilisez exclusivement des produits qui pénètrent dans le bois et qui le protègent contre l'humidité, les intempéries, les insectes et les moisissures. N'utilisez pas des produits trop épais (sirupeux), qui empêcheraient une connexion parfaite de la languette et de la rainure ainsi que des coins. Vous ne pourrez traiter la languette et la rainure qu'**avant** le montage. Il est très important de traiter **tous les éléments à fond**. Donc aussi l'**intérieur** de votre abri.

B **SUPPORT.** La meilleure solution est de couler un socle étanche en béton dépassant de 10 cm les mesures extérieures de votre abri. Il est de la plus grande importance que votre abri soit bien à niveau et le reste. Si votre construction n'est et/ou ne reste pas à niveau après le montage vous risquez de constater l'apparition de fentes et de déformations. Veillez à ce que l'humidité du sol et l'humidité en général ne puissent pénétrer dans le bois par manque de ventilation et/ou par insuffisance du traitement du côté **intérieur** de celui-ci. Les planches inférieures de votre abri demandent une attention toute particulière, car elles seront les plus soumises au contact avec l'eau. Traitez les donc soigneusement. Appliquez pour l'étanchéité un joint silicone (non fourni) en bas de votre abri, là où les planches reposent sur le socle en béton. Ancrez votre abri à son socle (p.ex. avec des fers en forme de 'L' (non fournis)) comme protection contre les tempêtes et les intempéries.

C Le bois vit, est un dicton qui concerne aussi votre achat. Concrètement cela signifie que la hauteur de votre abri varie en fonction de l'humidité de l'air. Si vous installez des constructions verticales ou horizontales à l'intérieur de votre abri (par exemple : étagères, câbles électriques etc.) veillez à ne pas empêcher le travail naturel du bois (en fonction de l'humidité dans l'air le bois s'étend ou rétrécit). Si vous raccordez plusieurs planches verticalement entre elles, vous constaterez par temps de faible humidité l'apparition de fentes entre vos planches, avec souvent une déformation de votre abri comme conséquence. Ne vous étonnez pas si vous constatez une ouverture au-dessus de la porte après son montage. Cette ouverture permet aux planches de travailler. Nous fournissons d'ailleurs des lattes pour cacher ces ouvertures.

D **DEBALLAGE DU COLIS.** Déballiez les éléments de votre abri deux jours avant le montage, et ce de telle sorte que le bois puisse s'adapter à l'humidité environnante. Placez les planches l'une à côté de l'autre mais à l'abri de la pluie et du soleil. Faites un contrôle complet des éléments suivant la liste d'inventaire en votre possession. Aucune plainte n'est recevable, si les éléments ont déjà été traités. Les réclamations pour non-conformité doivent nous parvenir au maximum 8 jours après livraison.

E Le bois est un produit naturel. Cela signifie qu'il peut se produire de légères déformations variant d'un produit à l'autre. Les éléments suivants ne peuvent entraîner quelque réclamation ou demande d'échange :

- nœuds dans le bois,
- nœuds se détachant du bois et ayant un diamètre maximum d'un pouce,
- nœuds se détachant ou de légers dommages aux bords (rainure et languette) si au montage le recouvrement est garanti,
- coloration dans le bois,
- des déchirures droites qui ne fendent pas la planche, des fentes qui ne dépassent pas 12 cm,
- apparition de résines sur une longueur maximum de 5 cm,
- contorsion et forme ronde du bois, si le montage n'en est pas gêné (la pression de la toiture redressera le plus souvent la planche).

F Prenez soin **d'ancrer** votre abri à son socle (p.ex. avec des fers en forme de 'L' (non fournis). Vous pouvez installer un système anti-tempête, en suivant les conseils mentionnés au point C "Le bois vit". Les concessionnaires Gardenas vendent un kit anti-tempête spécialement conçu pour votre abri de jardin.

G Lors du montage des parois n'utilisez ni clous ni vis. Le poids du toit, ainsi que les câbles anti-tempête veilleront à ce que votre abri reste sur place. Au cas où vous devez visser et pour éviter des fissures nous vous conseillons de percer un avant-trou avec une mèche dont le diamètre est inférieur à celui de la vis.

H Si lors du montage un élément est endommagé, ou si vous rencontrez quelques difficultés, notre service après-vente est à votre service:

- pendant les heures de bureau, par téléphone: +32(0)52 21 95 71
- par fax: +32(0)52 22 09 03 ou
- par E-mail: info@gardenas.be

Si vous constatez des dégâts au colis, avertissez-nous dans les 48h. pour faire part de vos réserves.

NL: Nadat u een controle heeft uitgevoerd a.d.h.v. de bijhorende onderdelenlijst kan u beginnen met monteren. Wat heeft u nodig? Een zaag, een winkelhaak, een stukje hulphout, een schroevendraaier (bij voorkeur op batterijen of elektriciteit), 2 ladders, een rubber hamer, een boor, siliconen. U dient met minstens 2 volwassen personen te zijn voor de montage. Hou kinderen en dieren uit de buurt tijdens de montage.

FR: Après avoir contrôlé le contenu de votre colis à la base de la liste d'inventaire détaillée vous pouvez commencer à monter. Vous avez besoin d'une scie, un équerre, un bout de bois d'aide, un tournevis (de préférence à batteries ou électrique), 2 échelles, un marteau en caoutchouc, une foreuse, une mastic silicone. Vous devez être à 2 adultes pour le montage. Tenez les enfants et animaux à l'écart durant le montage.

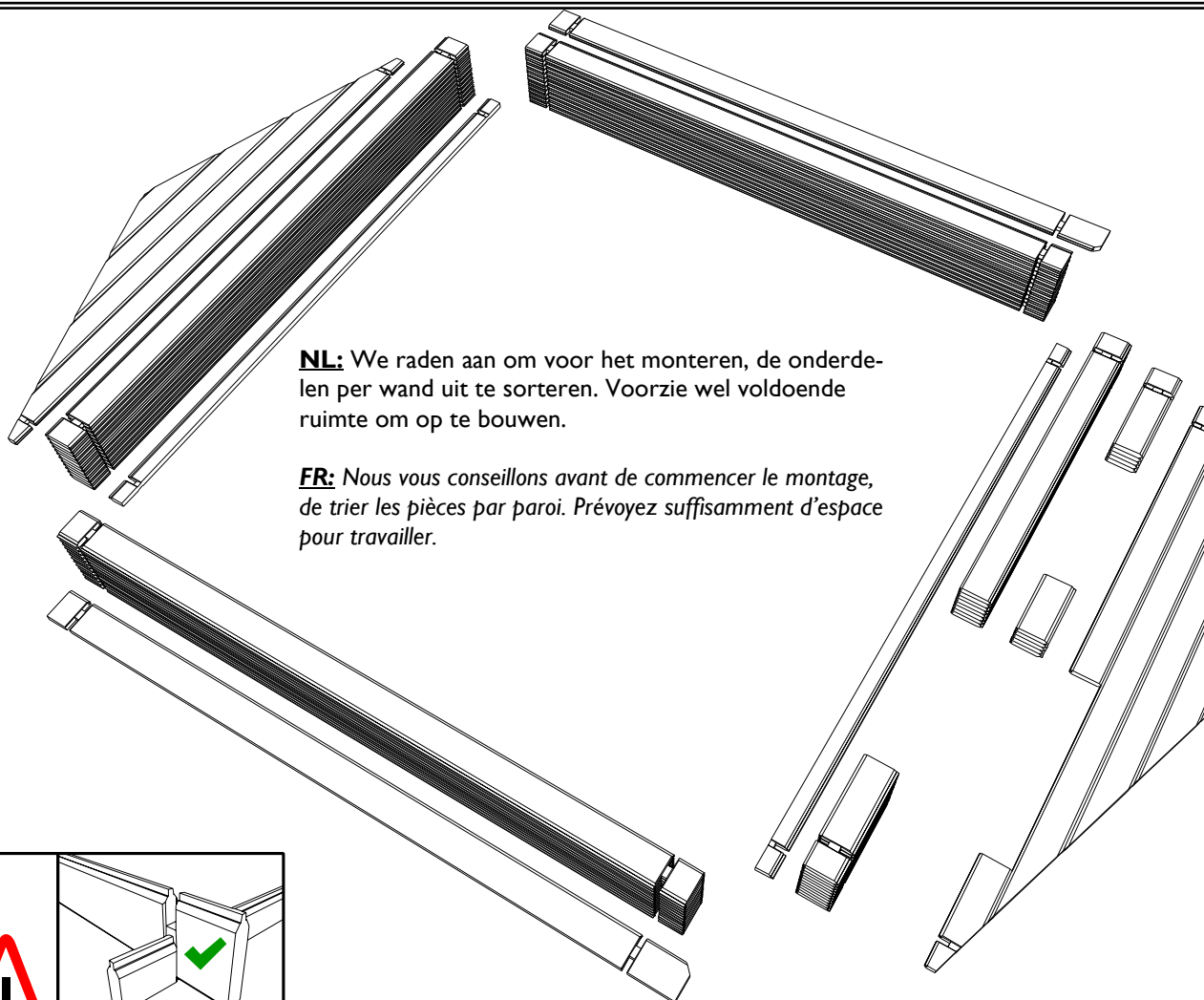

NL: We raden aan om voor het monteren, de onderdelen per wand uit te sorteren. Voorzie wel voldoende ruimte om op te bouwen.

FR: Nous vous conseillons avant de commencer le montage, de trier les pièces par paroi. Prévoyez suffisamment d'espace pour travailler.

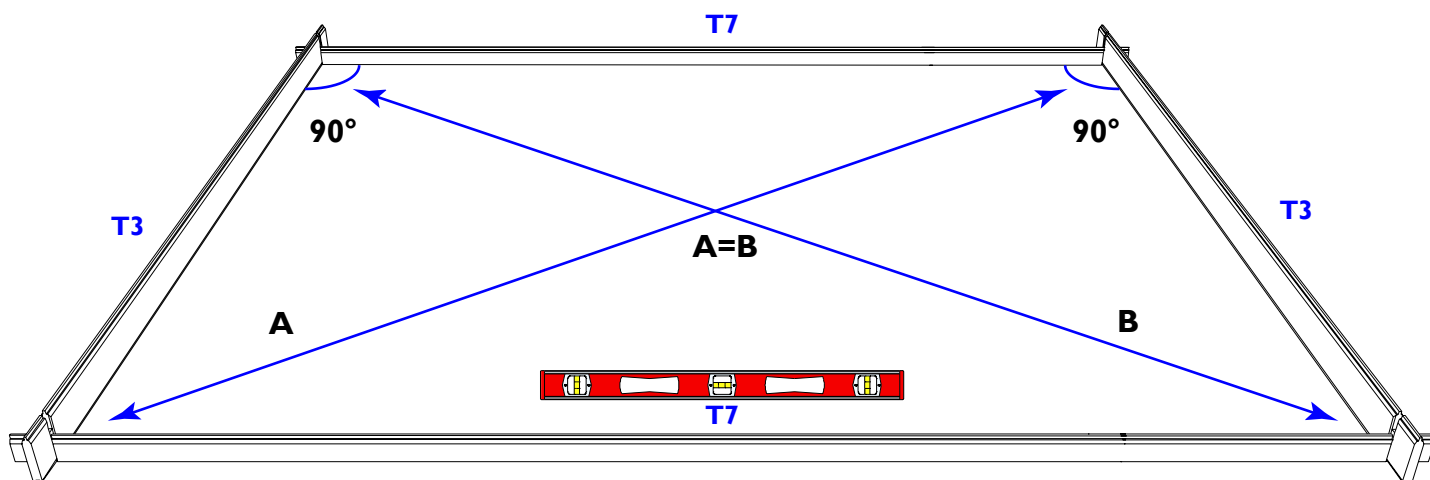
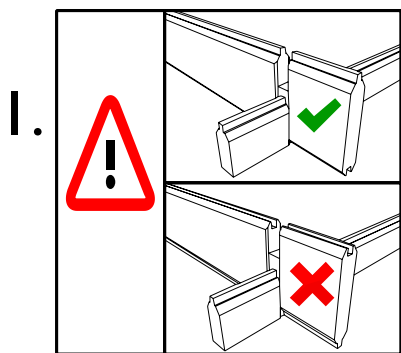

2.

NL: Opgelet: monteer eerst de **hoekijzers**, dan pas **zagen**.

Het stuk dat u wegzaagt is afval. Monteer dit zeker nooit boven de deur! ⚠

Raadpleeg voor de verdere opbouw ook de plannetjes van de wanden uit de onderdelenlijst.

Om alles mooi in de haak te houden, dient u **elke** onderste plank te verankeren aan de ondergrond d.m.v. hoekijzers en betonpluggen (niet meegeleverd). U kan hiervoor ook de Gardenas stormbeveiliging gebruiken die te koop zijn via onze verdelers.

FR: Attention: fixez d'abord les **équerres**, sciez après!

La chute de bois ne servira à rien. Ne la montez surtout jamais au-dessus de la porte! ⚠

Consultez pour le montage des parois aussi les plans des parois inclus dans la liste des pièces détaillées.

Afin de garder la construction d'équerre, vous devez ancrer **tous** les planches du bas au sol à l'aide de équerres et chevilles (non fournis). Vous pouvez également utiliser le kit anti-tempête Gardenas qui peut être acheté auprès de nos distributeurs.

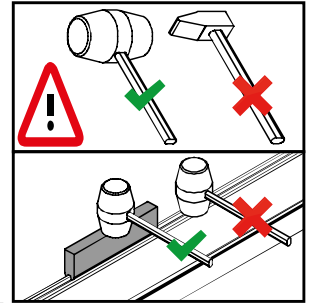
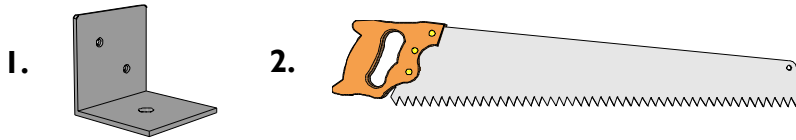

NL: Kant zijberging

FR: Côté rangement latérale

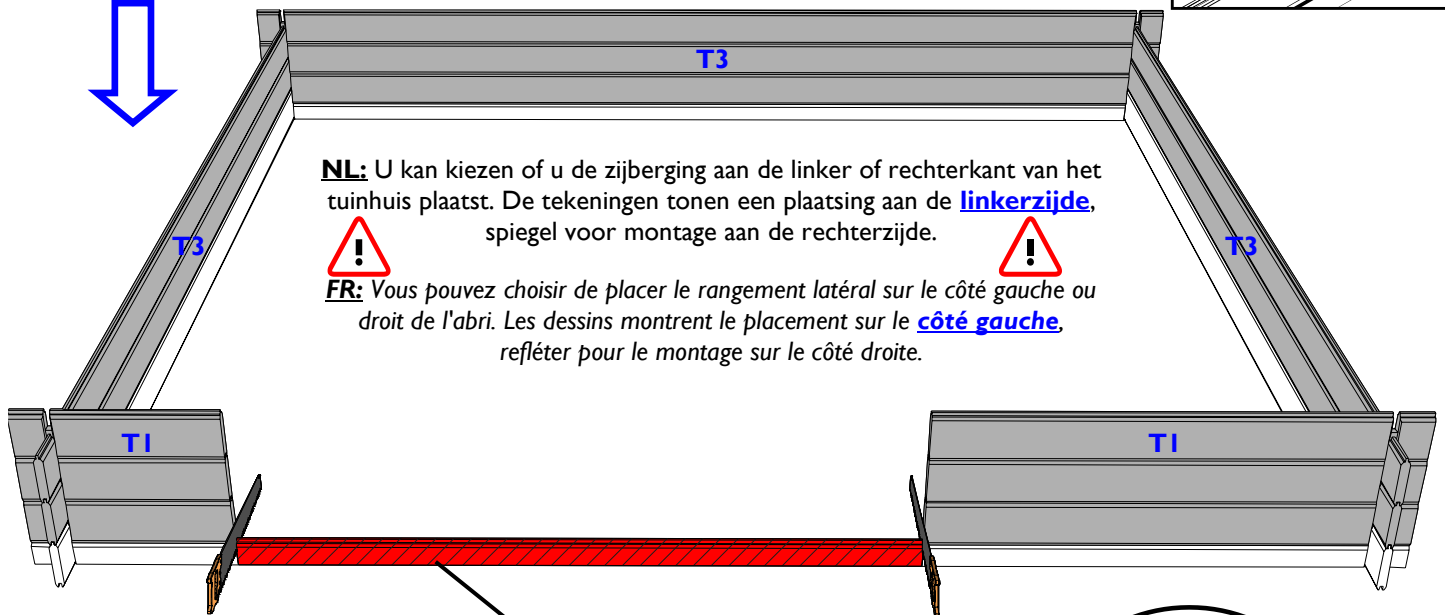

NL: U kan kiezen of u de zijberging aan de linker of rechterkant van het tuinhuis plaatst. De tekeningen tonen een plaatsing aan de **linkerzijde**, spiegel voor montage aan de rechterzijde.



FR: Vous pouvez choisir de placer le rangement latéral sur le côté gauche ou droit de l'abri. Les dessins montrent le placement sur le **côté gauche**, refléter pour le montage sur le côté droite.

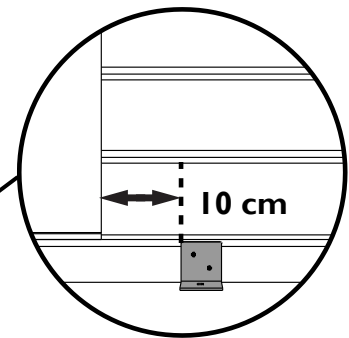

NL: Indien een vervormde / kromme plank niet past:

FR: Si une planche déformée/ tordue ne s'installe pas:

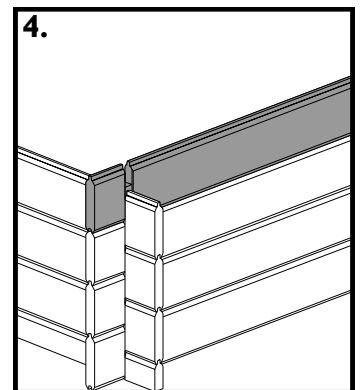
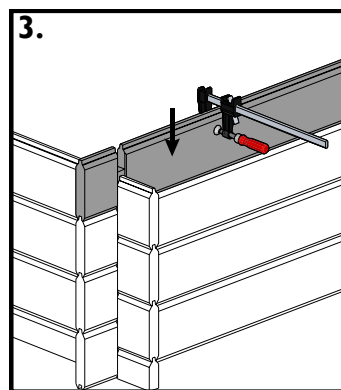
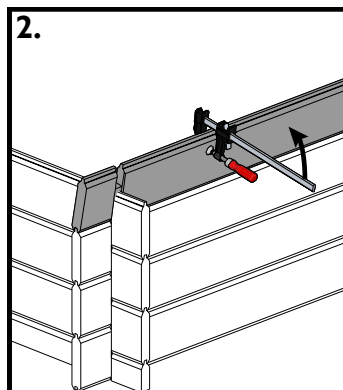
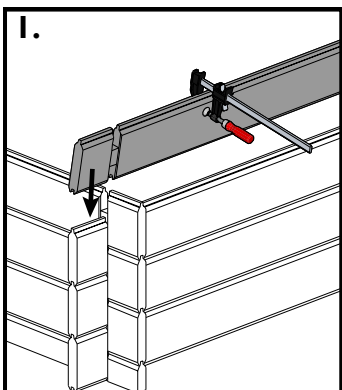

3.

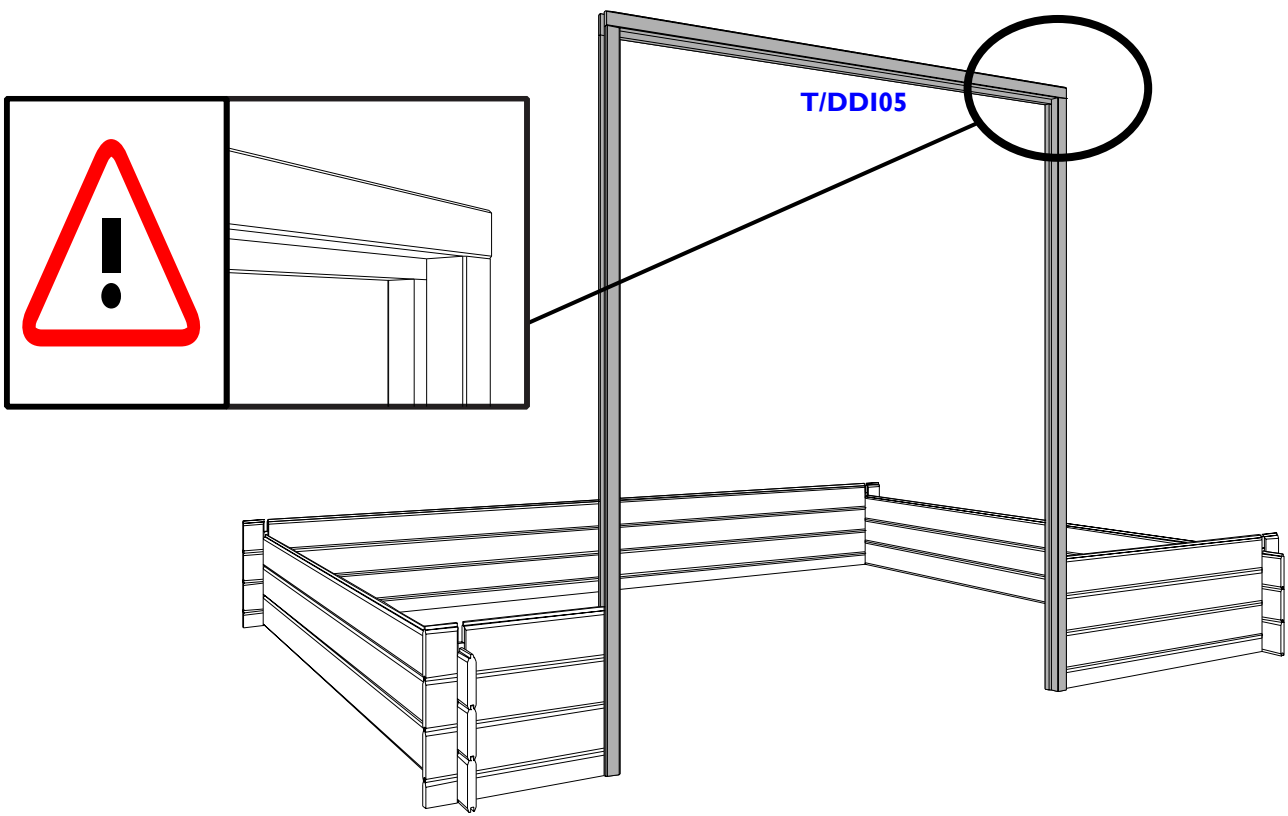

NL: Plaats dan de deurkaders, bevestig enkel onderaan in de wandplanken en bovenaan onderling aan elkaar. **Opgelet:** bevestig **nergens** anders aan de wandplanken! De deuren open naar buiten toe, plaats de kader met de uitsparing naar buiten gericht.

FR: Placez le cadre de porte, fixez-le uniquement aux planches murales en bas et entre elles en haut. **Attention:** ne fixez **nul part** d'autre au planches murales ! Les portes s'ouvrent vers l'extérieur, placez le cadre avec la niche dirigée vers l'extérieur.

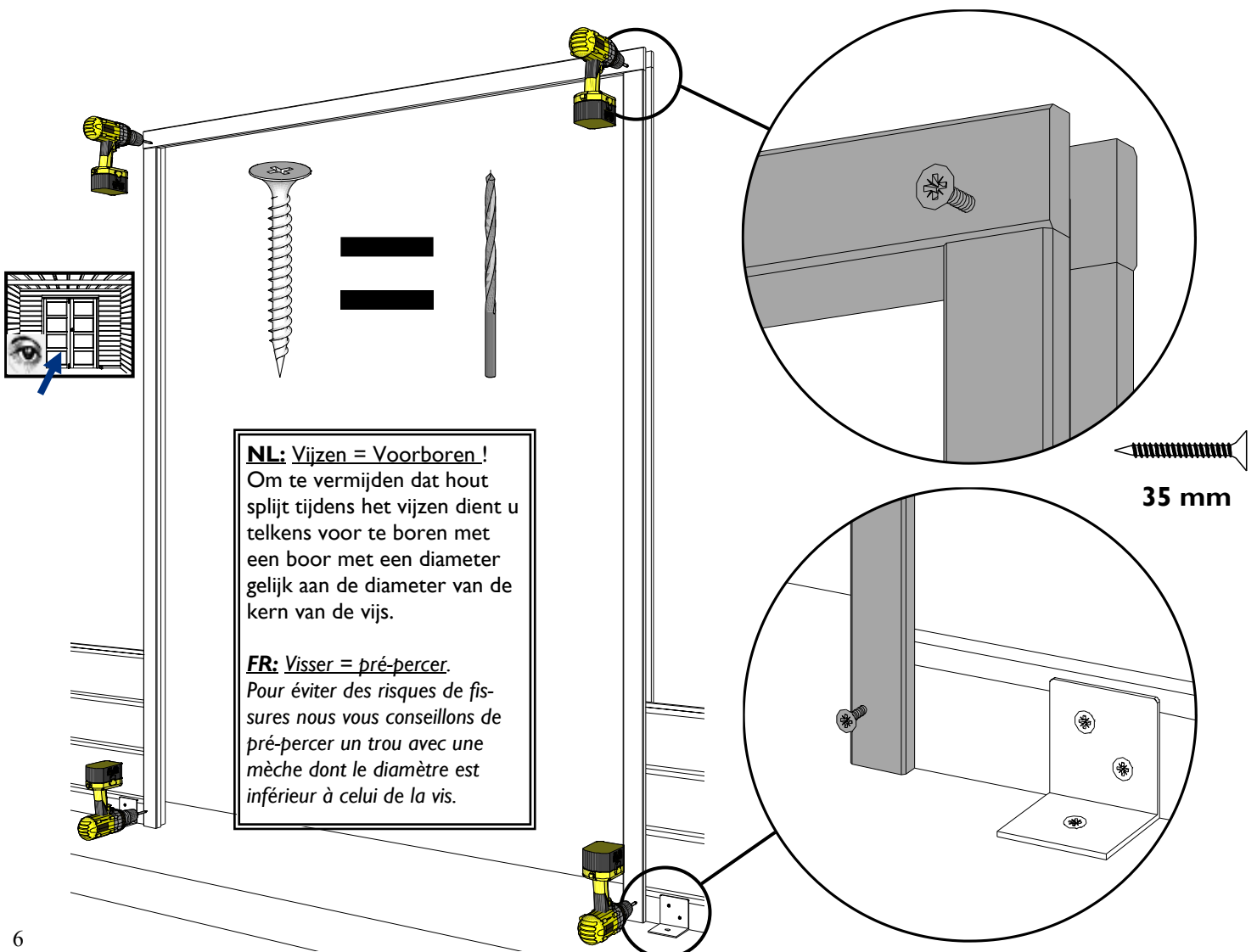

4.

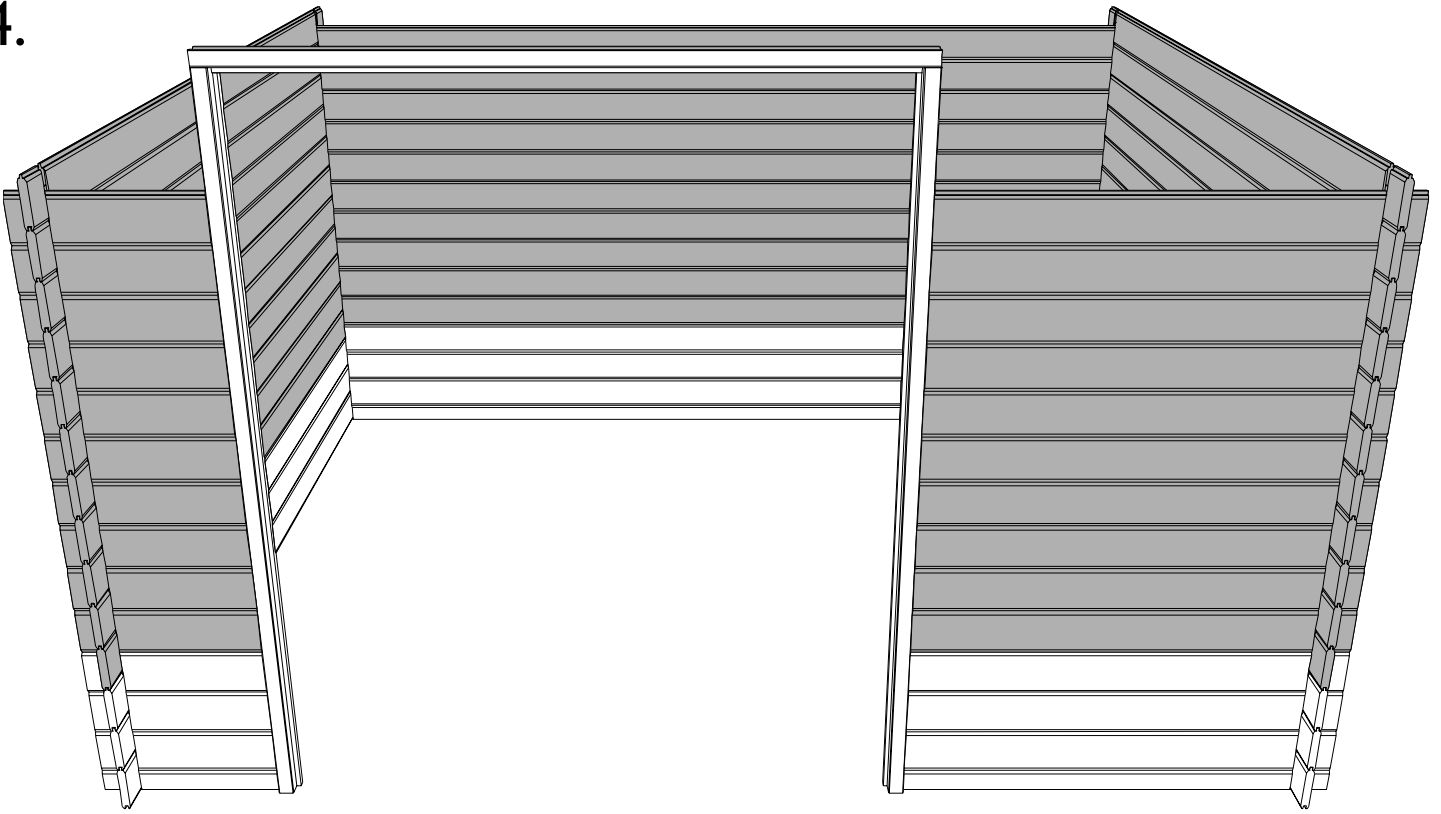

5.

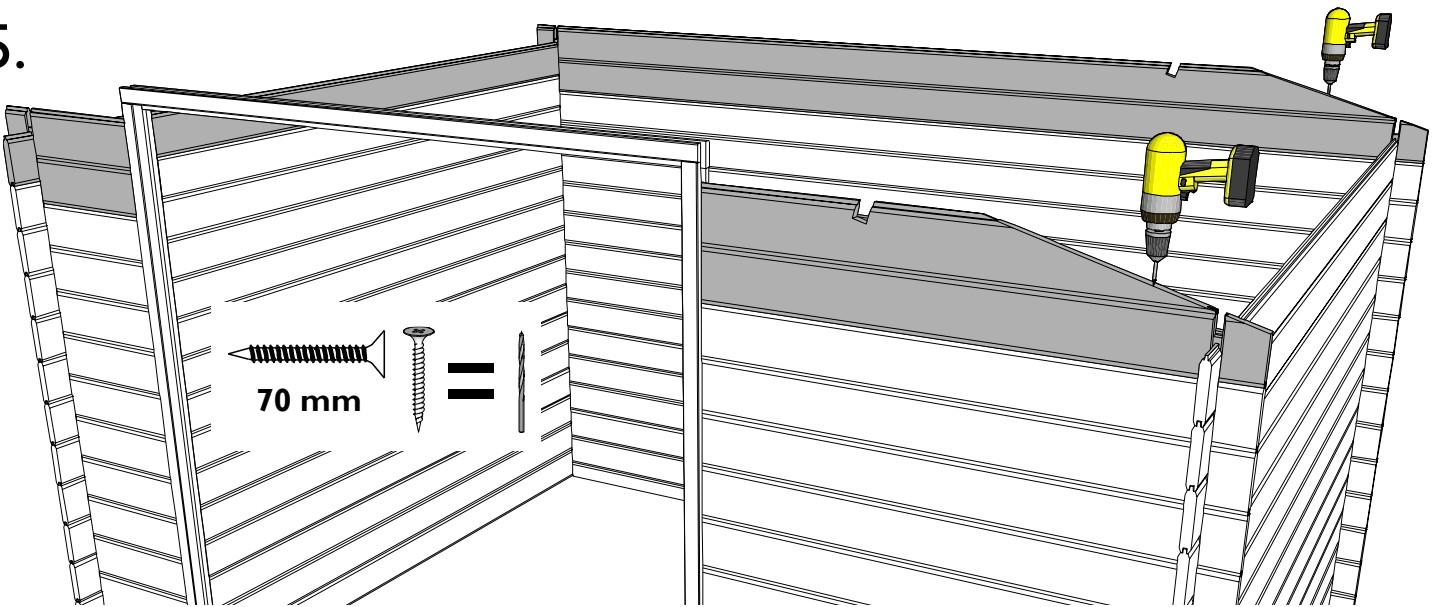

6.

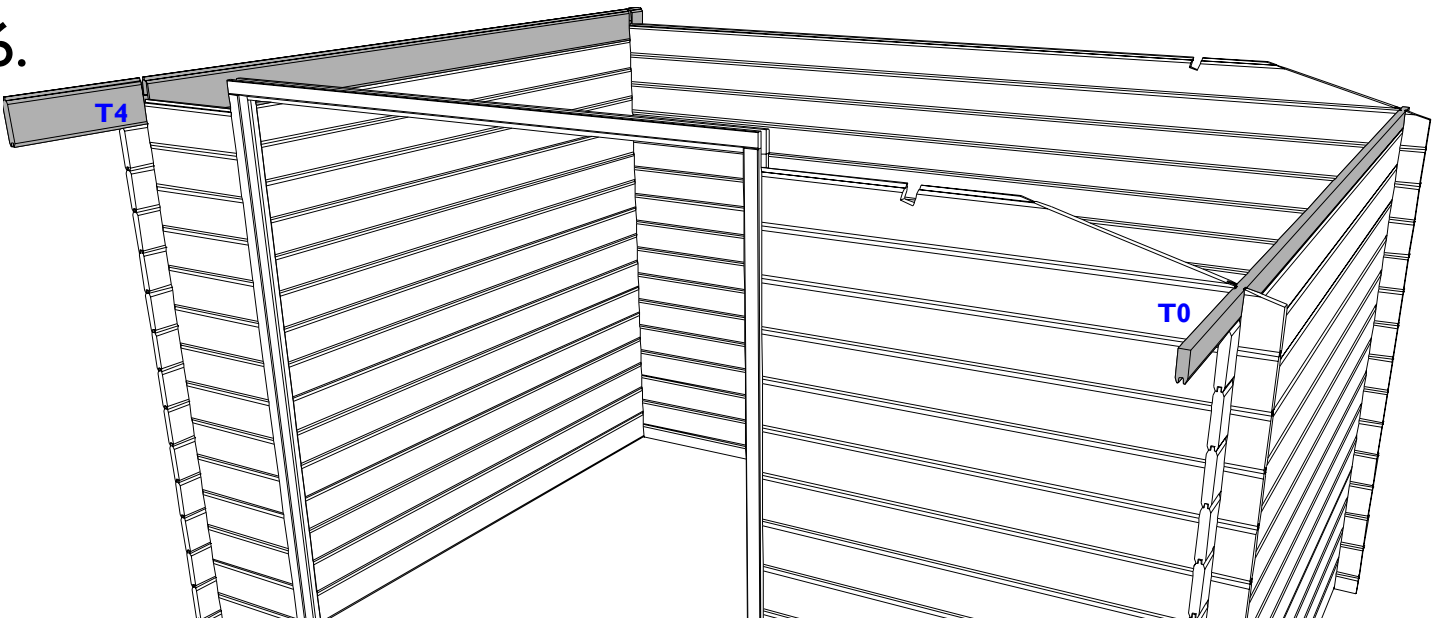

7.

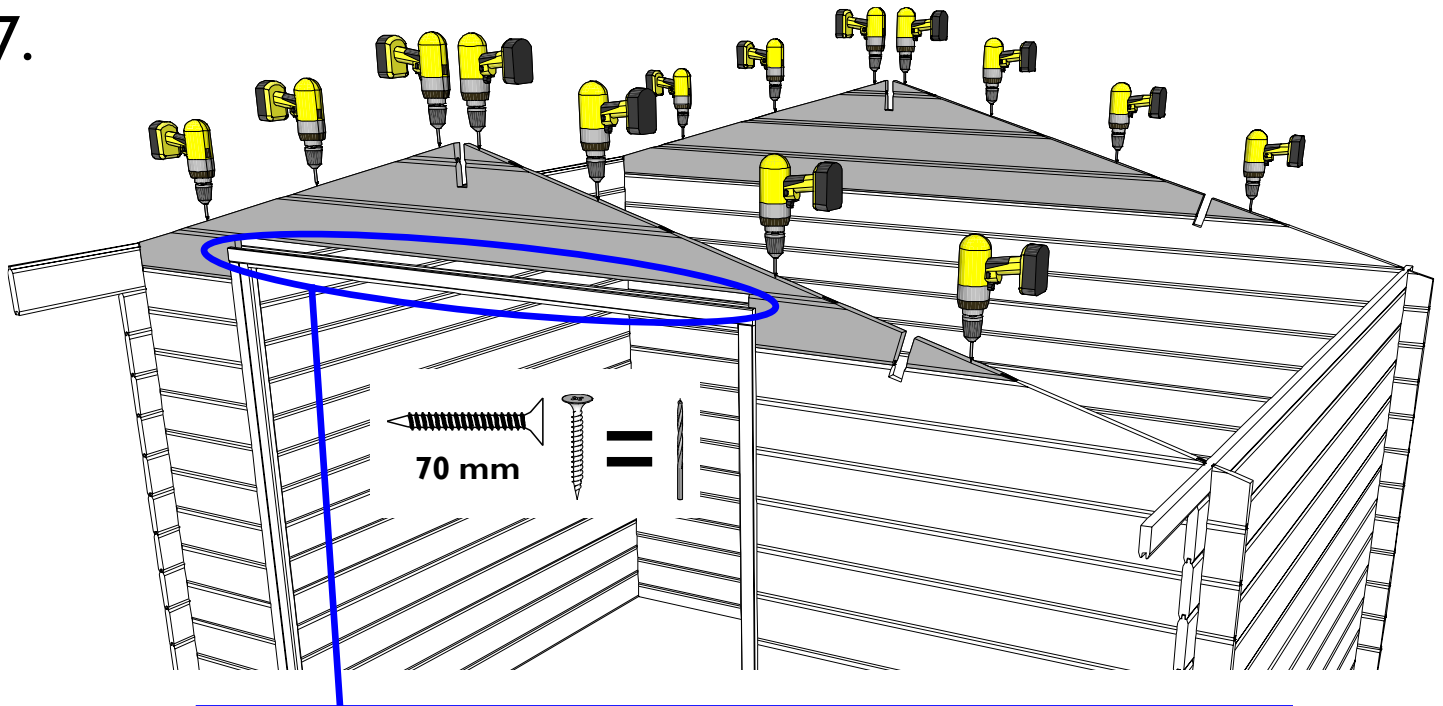

! **NL: Opgelet: Monteer nooit het uit stap 2 weggezagen stuk boven de deur!** **!**
FR: Attention: Ne montez jamais la chute de bois de l'étape 2 au-dessus de la porte!

NL: Indien er hoogteverschillen zijn tussen de wanden onderling, controleert u of planken goed aansluiten. Om een hoogteverschil op te vangen (detail A) brengt u de bovenste plank gelijk met de puntgevel en vijs deze aan elkaar (detail B). Breng nu dmv kleine tikjes de onderliggende planken 1 voor 1 omhoog (detail C) om zo de spatie te verdelen over alle planken (detail D).

FR: Si les murs présentent des différences en hauteur, il faut vérifier que tous les planches soient bien serrées l'une contre l'autre. Pour régler un différence de hauteur (schéma A) levez la planche la plus haute, placez-le à fleur de pignon et fixez-le au pignon (schéma B). Donnez ensuite de petits coups du bas vers le haut sur les planches inférieures une par une (schéma C) et régularisez les espaces entre les planches de cette façon (schéma D).

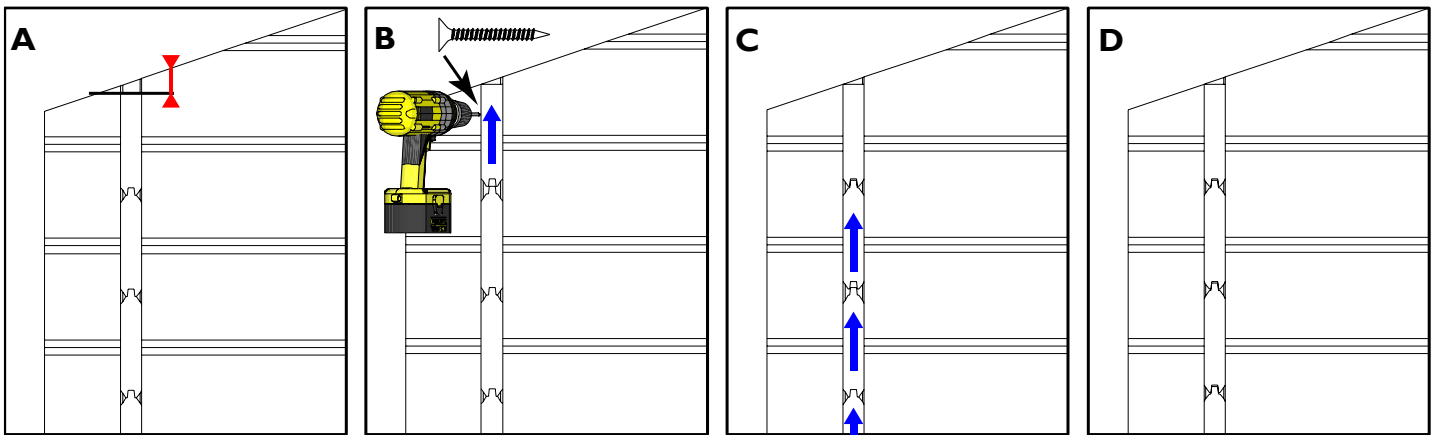

8.

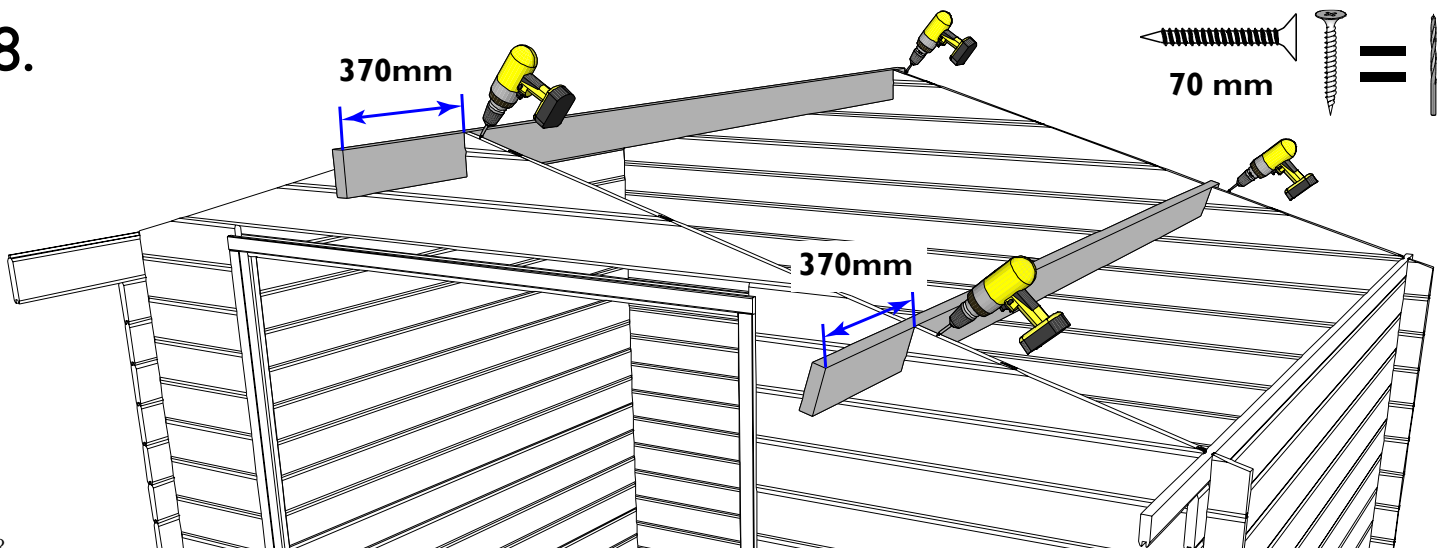

- 09.** **NL:** gebruik schroeven van 35mm
A: Bevestig aan de achterwand een 1ste paal van het afdak dmv 2 planken S/019/090/0670
B: Monteer de 2 overige palen dmv 2 planken S/019/090/2229
C: gebruik 2 stukken afval van het uitzagen van de deuren om tijdelijk aan de voorwand te bevestigen, zorg dat alles pas staat.

FR: utiliser des vis de 35 mm

A : Fixez le premier poteau du auvent au mur arrière à l'aide de 2 planches S/019/090/0670

B : Monter les 2 poteaux restants à l'aide de 2 planches S/019/090/2229

C : utilisez 2 déchets issus de la découpe des portes pour les fixer temporairement sur la paroi avant en vous assurant que tout est bien aligné.

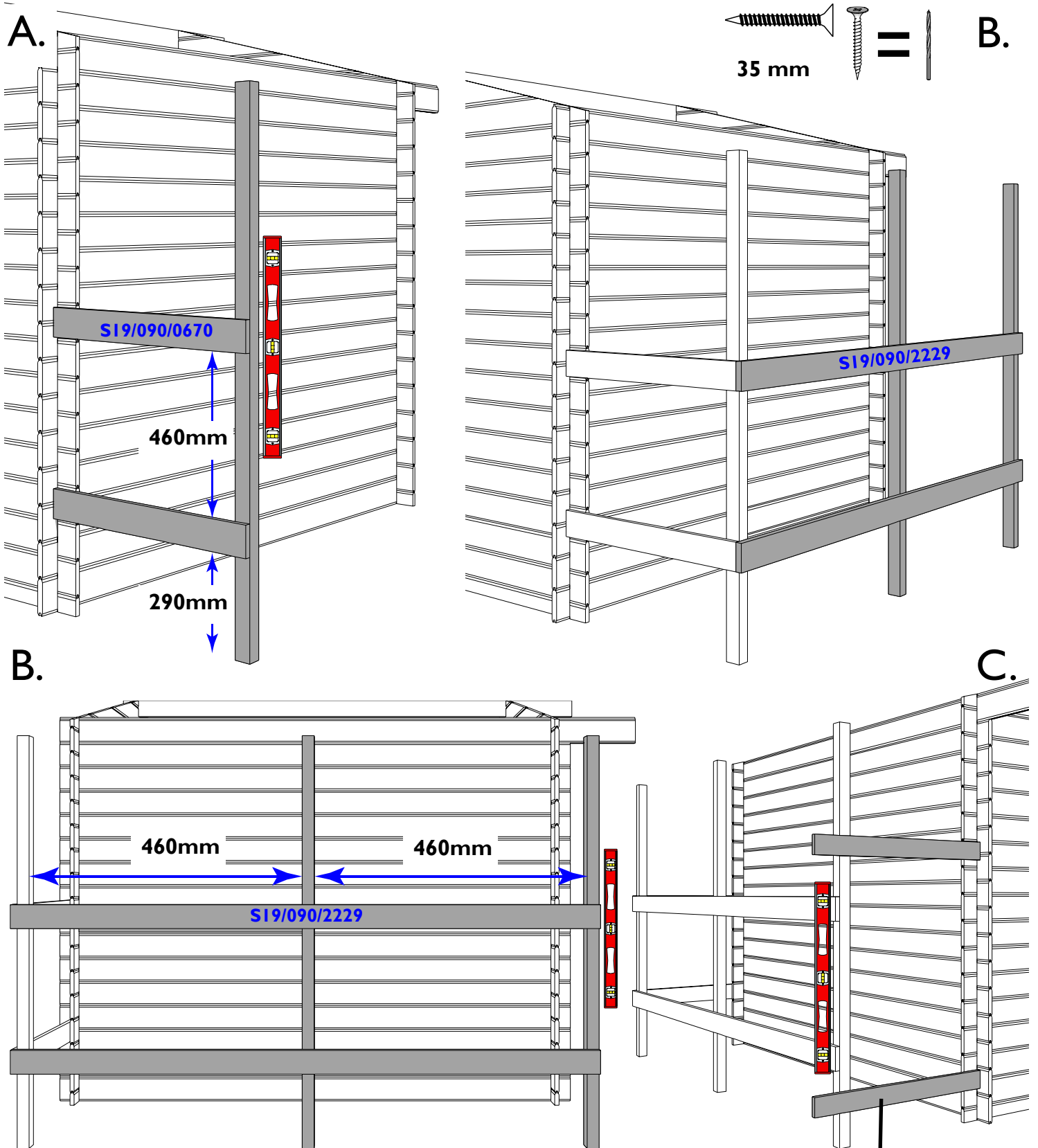

NL: tijdelijk
FR: provisoire

- 10.** **NL:** Bevestig ten slotte de ligger aan de bovenkant gelijk met de bovenkant van de palen.
 Voorzie de nodige verankering aan de ondergrond (niet meegeleverd).

FR: Enfin, fixez la poutre en haut au ras du haut des poteaux.
 Prévoir l'ancrage nécessaire à la surface (non fourni).

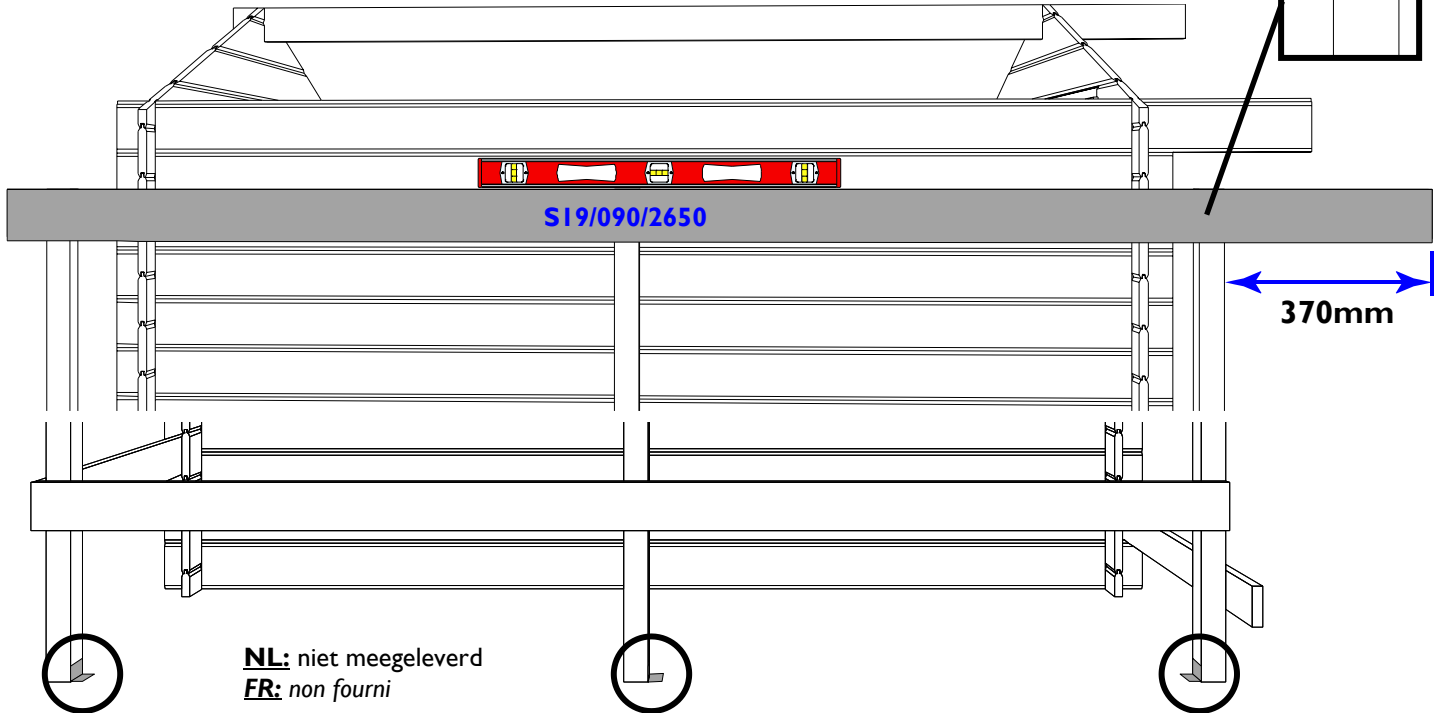
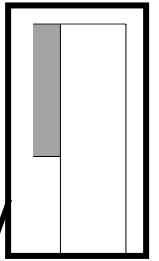
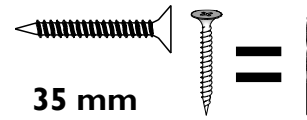

- 11.** **NL:** Zaag de FSL aan het uiteinde in verstek. Monteer op de dakbak en oversteek. Laat 45mm boven de dakrand uitsteken.
 Plaats ten slotte het schildje.

FR: Sciez à onglet un côté de la FSL. Montez sur la panne de toit et la traverse. Faites dépasser 45 mm au-dessus du bord du toit.
 Enfin, placez l'écusson.

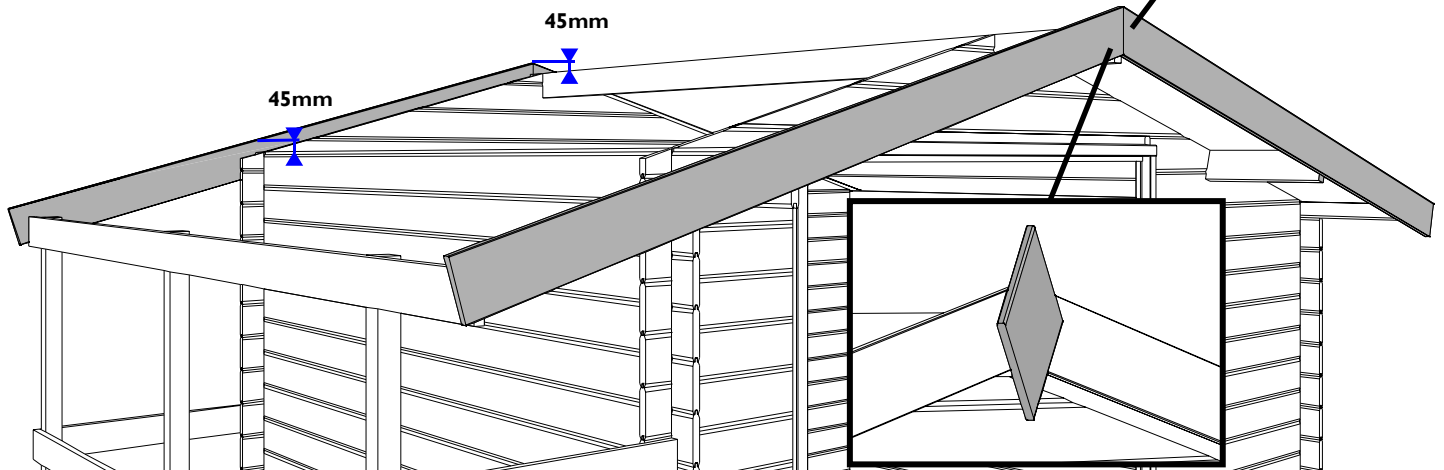
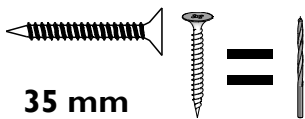
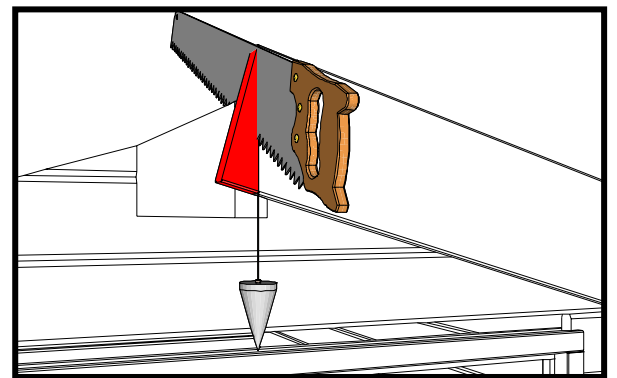

- 12.** **NL:** Bevestig een eerste polyester plaat tegen de voorste sierlat en bovenaan halverwege de dakbalk. Maak vast aan buitenste zijwand of ligger met schroef en kapje (elke bult, behalve de bult waar straks de volgende plaat over moet), aan de binnenste zijwand met schroef en kapje en aan de dakbalk met enkel een schroef, dus zonder kapje (zie tekening welke bult te bevestigen).

FR: Fixez une première plaque de polyester contre la latte décorative avant et en haut à mi-hauteur de la poutre de toit. Fixez à la paroi latérale extérieure ou à la traverse avec une vis et un capuchon (chaque bosse, à l'exception de la bosse sur laquelle la plaque suivante devra bientôt passer), à la paroi latérale intérieure avec une vis et un capuchon et à la poutre de toit avec juste un vis, donc sans capuchon (voir dessin quelle bosse fixer).

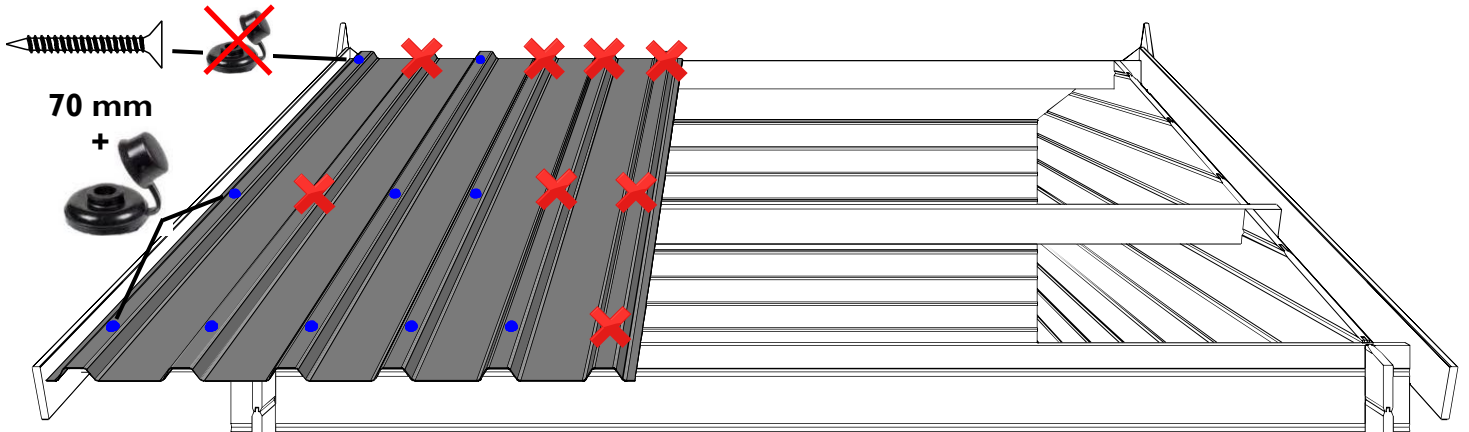

- 13.** **NL:** Plaats de volgende plaat, laat 1 bult overlappen. Maak vast. Meet, zaag de laatste plaat op de correcte breedte en plaats deze.

FR: Placez la plaque suivante en laissant 1 bosse se chevaucher. Fixer. Mesurez, coupez le dernier panneau à la bonne largeur et placez-le.

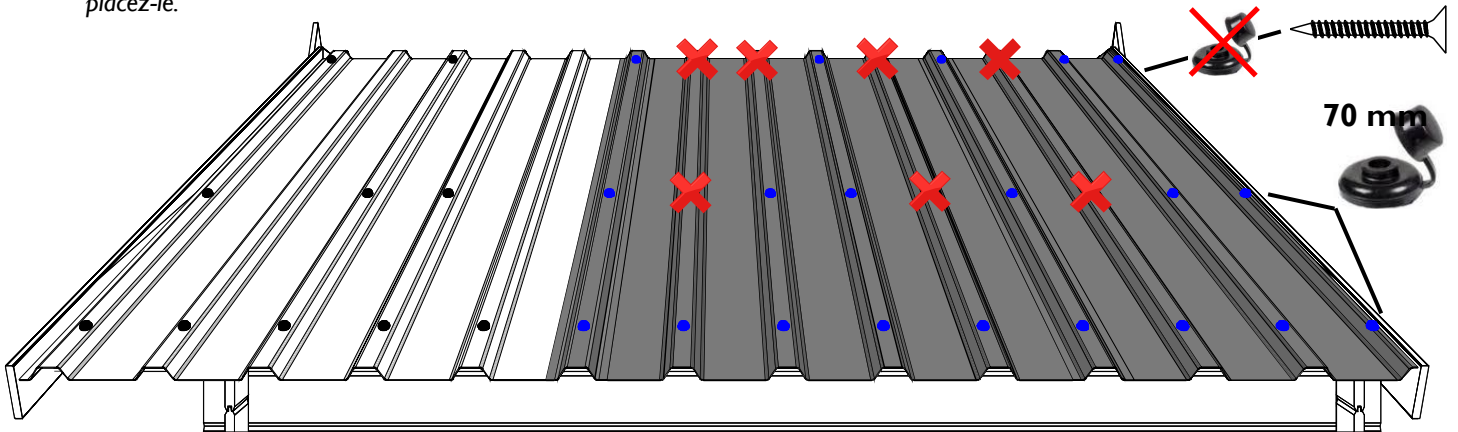

NL: Herhaal stappen 12 tot 13 aan de andere zijde van het dak.

FR: Répétez les étapes 12 jusqu'à 13 de l'autre côté du toit.

- 14.** **NL:** Plaats vooraan een lange nokplaat (1.) en achteraan de korte (2.), plaats tenslotte een lange (3.) in het midden laat overlappen op de buitenste platen. Gebruik van kleine schroeven met rubberen sluitring om de nokken te bevestigen op de bulten van de dakplaten.

FR: Placez une plaque faîtière longue (1.) à l'avant et une courte (2.) à l'arrière, enfin placez-en une longue (3.) au milieu et superposez les plaques extérieures. Utilisez les petites vis avec rondelle en caoutchouc pour fixer les faîtes aux bosses des panneaux de toit.

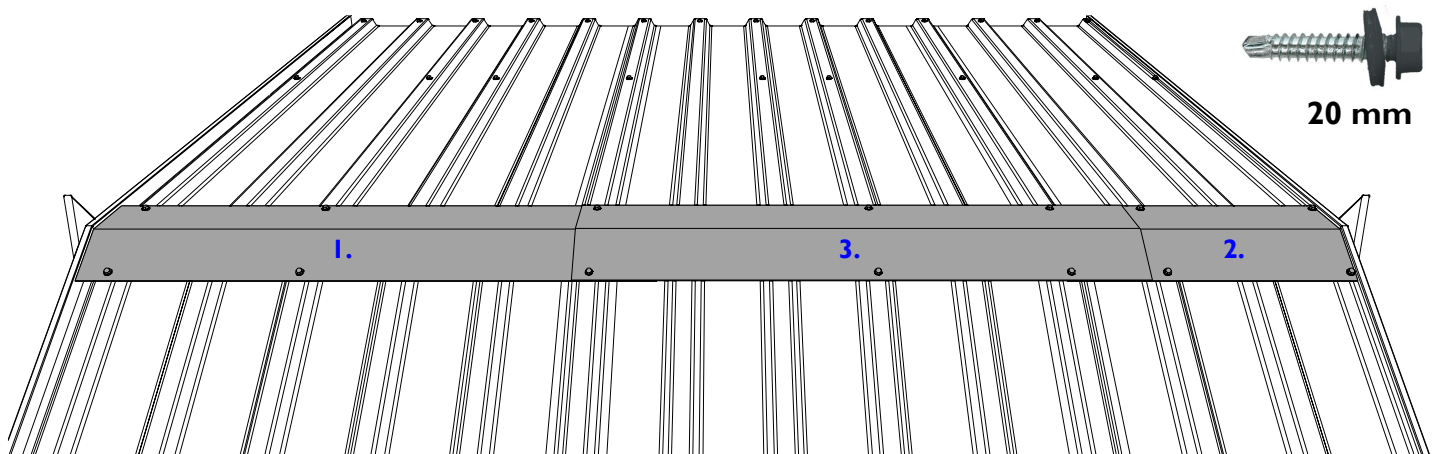

- 15.** **NL:** Plaats de deuren met de bijgeleverde scharnieren. Plaats de scharnieren een 15-tal cm van de boven- en onderzijde en in het midden. Gebruik schroeven van 20mm. Wij verwijzen naar de handleiding bij het slot voor de montage van de klink. Plaats de makelaar M op de buitenzijde van de deurvleugel met klink met 4 schroeven van 20mm. Breng de schuifgrendels met bocht aan op de deur zonder klink, met schroeven van 20mm. Verwijder de tijdelijke hulpstukken vooran het afdak.

FR: Installez les portes avec les charnières fournies. Placez les charnières à environ 15 cm du haut, du bas et au milieu. Utilisez des vis de 20 mm. Nous nous référons au manuel fourni avec la serrure pour le montage du loquet. Placer l'amorce M à l'extérieur du battant de porte avec loquet avec 4 vis de 20 mm. Fixez les Fixez les boulons coulissants à courbe à la porte sans poignée, à l'aide de vis de 20 mm. Retirez les raccords temporaires de la façade de l'auvent latéral.

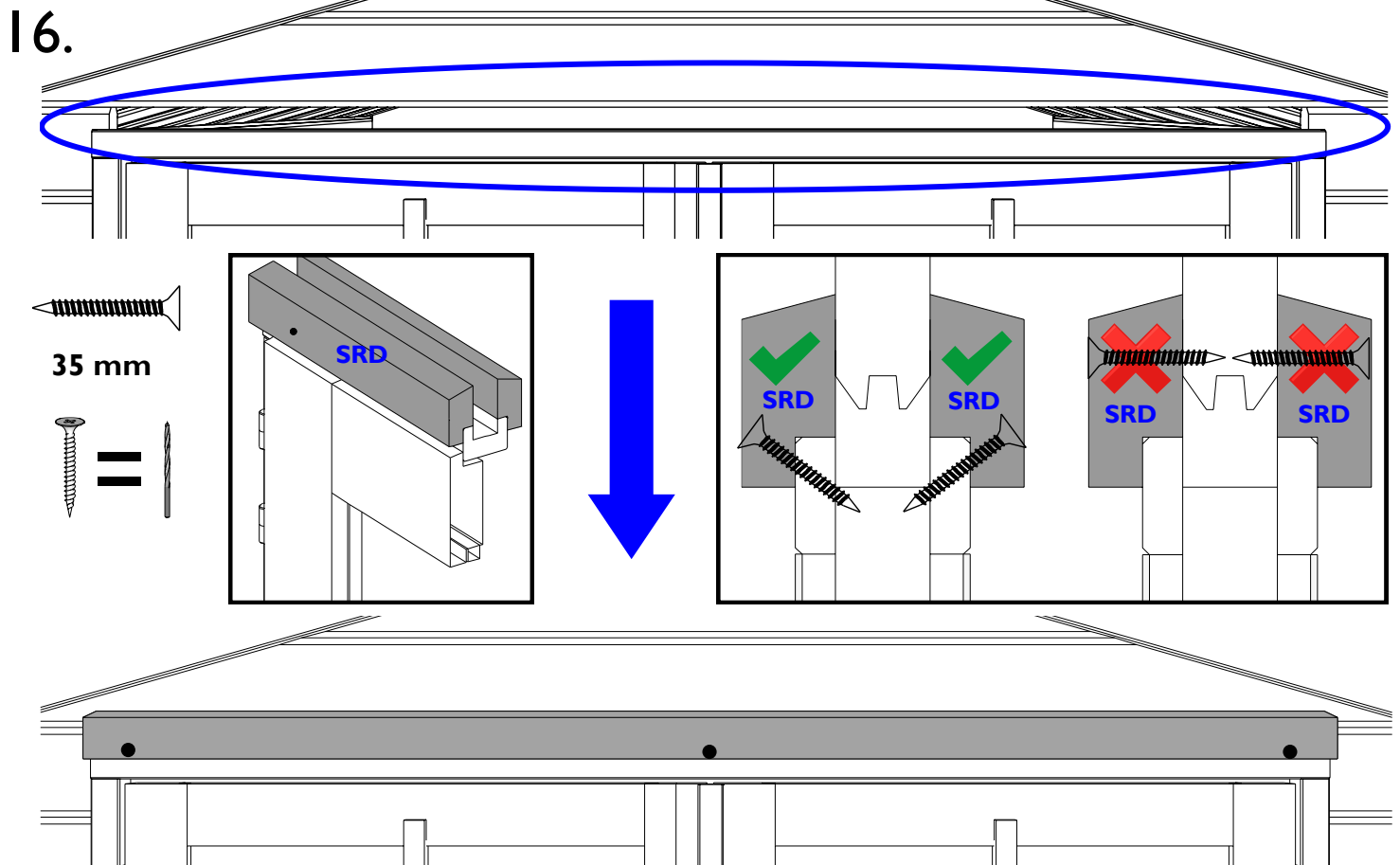
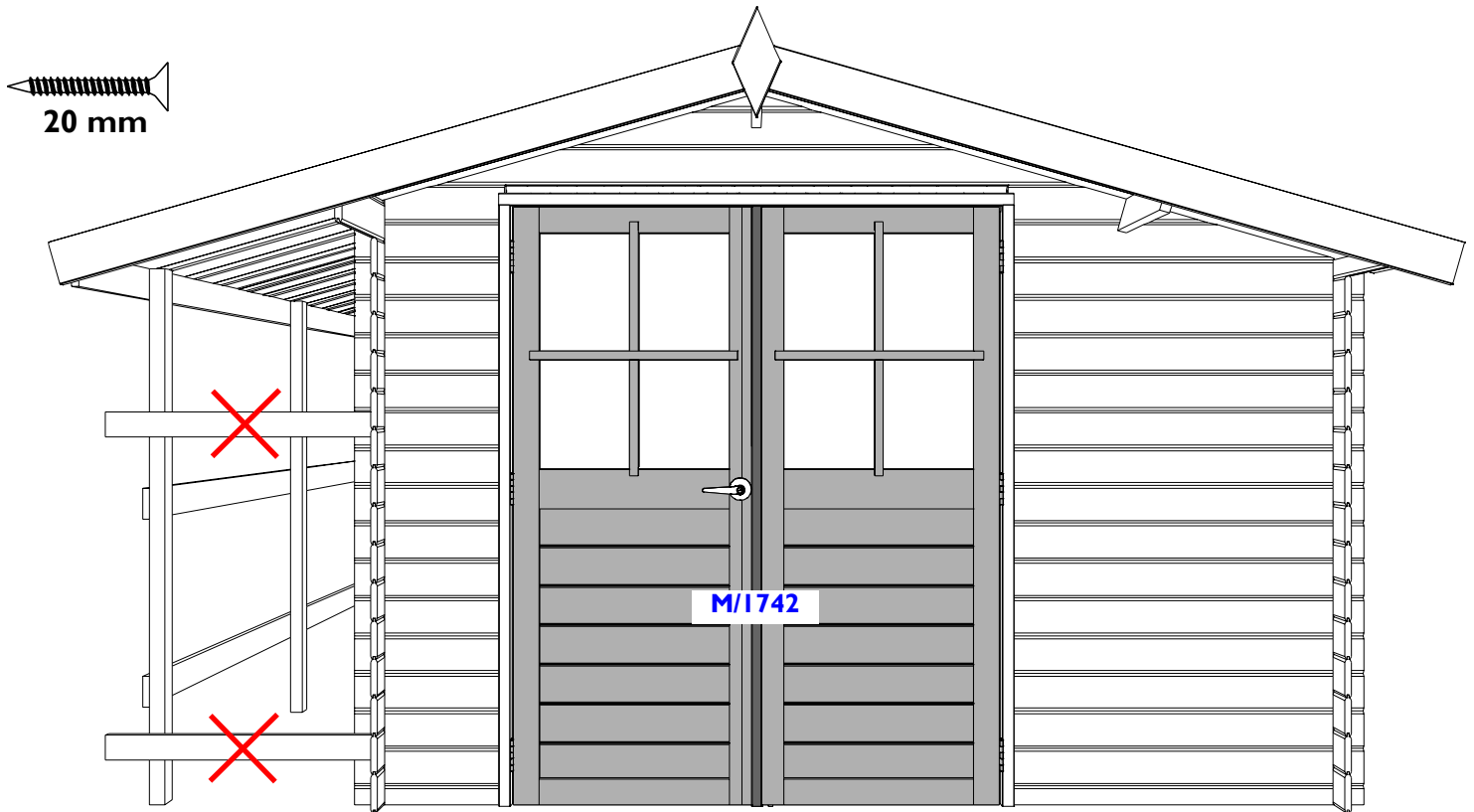

15. **NL:** Plaats de deuren met de bijgeleverde scharnieren. Plaats de scharnieren een 15-tal cm van de boven- en onderzijde en in het midden. Gebruik schroeven van 20mm. Wij verwijzen naar de handleiding bij het slot voor de montage van de klink. Plaats de makelaar M op de buitenzijde van de deurvleugel met klink met 4 schroeven van 20mm. Breng de schuifgrendels met bocht aan op de deur zonder klink, met schroeven van 20mm. Verwijder de tijdelijke hulpstukken vooraan het afdak.

FR: Installez les portes avec les charnières fournies. Placez les charnières à environ 15 cm du haut, du bas et au milieu. Utilisez des vis de 20 mm. Nous nous référons au manuel fourni avec la serrure pour le montage du loquet. Placer l'amorce M à l'extérieur du battant de porte avec loquet avec 4 vis de 20 mm. Fixez les Fixez les boulons coulissants à courbe à la porte sans poignée, à l'aide de vis de 20 mm. Retirez les raccords temporaires de la façade de l'auvent latéral.

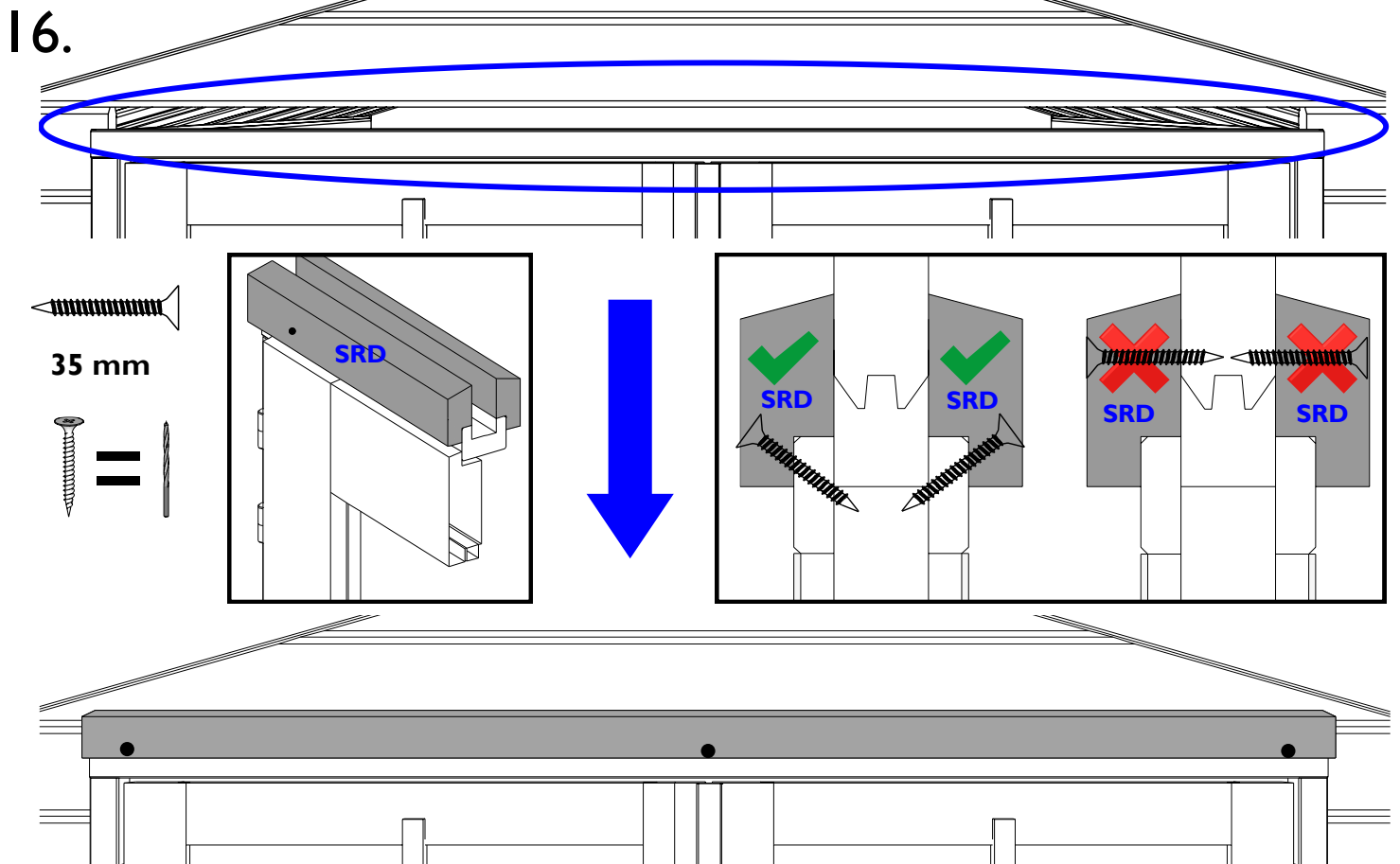
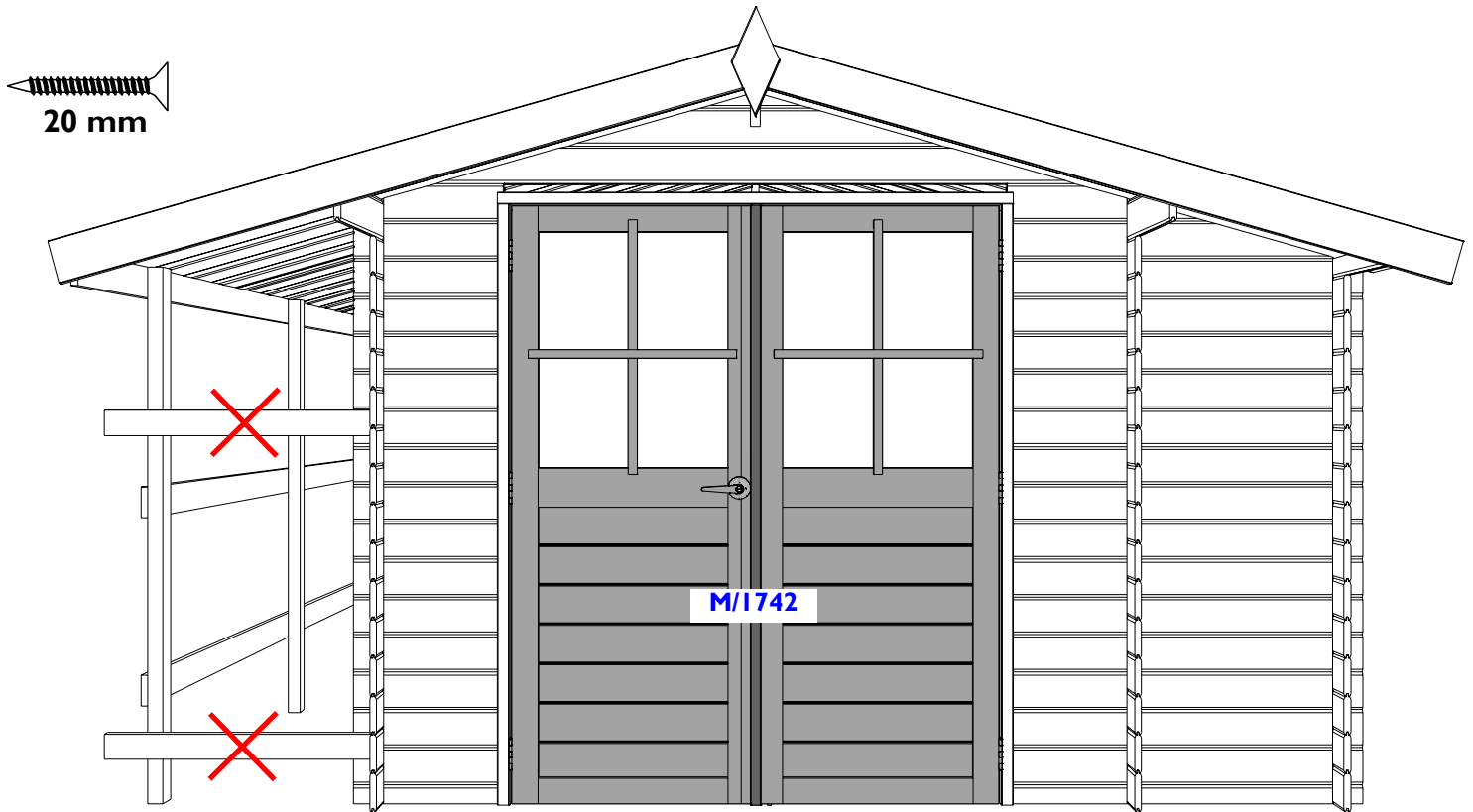

17.

NL: Dicht onderstaande zaken af met siliconen (niet meegeleverd):

- De aansluiting van het tuinhuis met haar sokkel aan de buitenkant,
- Rondom het glas.

FR: Appliquez pour l'étanchéité un joint silicone (non fourni):

- A l'extérieur du pied de votre abri, là où il repose sur le socle en béton,
- Autour du verre.

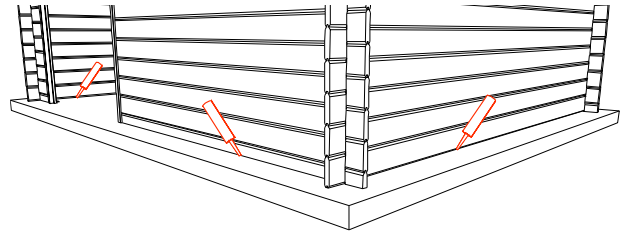

NL: Om uw blokhut bestendig te maken tegen weer en wind dient u nog een stormbeveiliging aan te brengen. Deze verbindt dak en wanden met de sokkel. Zorg dus ook voor een adequate bevestiging aan de ondergrond. Let er steeds op dat u de verticale krimp en uitzetting niet belemmert (zie hout leeft). Gardenas-dealers verkopen onze standaard stormbeveiligingen. Een alternatief bestaat erin, in zowel de bovenste als onderste plank een vijs aan te brengen en tussenin een nylonkoord op te spannen. In elk geval dient u erover te waken dat door de kracht van de aangebrachte stormbeveiliging de wand niet bol komt te staan. Indien dit het geval zou zijn, dient u de beveiliging aan te passen.

Onderhoud: water, wind, sneeuw en zon vormen de belangrijkste vijanden van uw blokhut. Vraag advies aan een specialist ter zake indien u vragen mocht hebben over producten, tijd enz. voor de behandeling.

FR: Pour rendre votre abri résistant aux intempéries et aux tempêtes vous devez placer une protection anti-tempête. Celle-ci fait une liaison entre le toit, les parois et le socle en béton. Chez les revendeurs Gardenas vous trouverez des câbles spéciaux pour tempête qui absorbent l'arrachement du socle et les coups de vent au moyen d'un ressort. Vous pouvez aussi fixer dans la planche supérieure et inférieure une vis et raccorder un câble nylon entre les deux. Faites toujours attention de ne pas empêcher le rétrécissement et le gonflement vertical du bois; c.à.d. ne tendez pas trop le câble. De toute façon vous devez veiller à ce que la paroi extérieure ne soit pas bombée à cause de la tension de cette protection anti-tempête. Si tel est le cas, ajustez la tension de la protection.

Entretien: L'eau, le vent, la neige et le soleil sont les plus grands ennemis de votre abri. Demandez conseil à un spécialiste en la matière.

Enkel indien de blokhut volledig conform deze montage instructies werd opgebouwd kan er sprake zijn van productverantwoordelijkheid.

Nous n'acceptons la responsabilité de produit que dans le cas où votre abri a été monté complètement conforme à cette instruction de montage, et que tous les éléments sont traités à fond.

GARANTIE

Het product is vervaardigd uit hout, een natuurproduct dat gezien zijn opstelling buiten steeds zal blijven 'leven' en dus een blijvende aandacht vereist. De montage, de behandeling en de verankering zal door of in opdracht van de klant uitgevoerd worden. Gardenas is dus verantwoordelijk voor en geeft garantie op het product en de onderdelen zelf, niet op de gevolgen van een foutieve montage, ontbrekende of ontoereikende verankering of verkeerd of ontoereikend onderhoud.

Hoe lang?

Behalve anders vermeld biedt Gardenas 5 jaar garantie op zijn producten. Op beslagonderdelen en roofing geldt 2 jaar garantie. Voor producten die gedrukimpregneerd verkocht worden geldt een verhoogde garantie tegen rot en schimmel en aantasting door insecten van de houten onderdelen van 10 jaar.

De garantieperiode geldt vanaf de datum van aankoop.

Wat valt onder de garantie?

- Het structurele concept van het product voor een veilig en normaal eigenlijk gebruik.
- De correctheid van de onderdelen in aantallen en vorm bij levering. Eventuele afwijkingen moeten ten laatste 14 dagen na levering gemeld worden.
- De garantie beperkt zich tot het vervangen van defecte, aangetaste of onbruikbare onderdelen.

Wat valt niet onder de garantie?

- Kosten van (her-)installatie, productie, montage, behandeling.
- Onderdelen die niet meer in hun oorspronkelijke staat zijn.
- Defecte onderdelen die toch geïnstalleerd werden.
- Kleine afwijkingen van het natuurlijk materiaal, al dan niet gespecificeerd in de handleiding, die de stabiliteit en verwachte levensduur van het product niet in het gedrang brengen (bv kwasten, scheuren, verkleuring, lichte vervormingen die monteerbaar zijn en na montage geen invloed zullen hebben of na montage onzichtbaar zullen zijn, ...).
- Schade, vervormingen of gebreken als gevolg van het niet strikt opvolgen van adviezen en instructies uit de handleiding van het product en/of het verkeerdelijk of nonchalant gebruik van het product alsook schade veroorzaakt door een slechte fundering.
- Schade en degradatie en de gevolgen ervan door ontoereikende behandeling van het product.
- Schade veroorzaakt tijdens het transport en de opslag al dan niet door extreme vochtigheid, indien transport en opslag niet onder beheer van Gardenas uitgevoerd werden.
- Schade veroorzaakt door derden, dieren, insecten (behalve indien product gedrukimpregneerd geleverd werd) en termieten.
- Natuurlijk veroudering of verkleuring van het product.
- Schade veroorzaakt door een dakbelasting (bv sneeuw) van meer dan 50 kg/m².
- Rechtstreekse - of onrechtstreekse schade aan artikelen en materialen opgeslagen in of onder het product.
- Gevolgen van overmacht : storm, natuurrampen, overstromingen, vandalisme,

Onderdelen beschikbaarheid en levering

Gardenas garandeert de beschikbaarheid van alle onderdelen of van een valabel alternatief van elk onderdeel tot 5 jaar na aankoop van het product onafgezien van het feit of het onderdeel nog onder garantie valt of niet.

Gardenas stelt alles in het werk om eventuele vervangementen zo snel als redelijk mogelijk ter beschikking te stellen. Gardenas zal de stukken op dezelfde manier en op dezelfde plaats leveren als waar zij het originele product leverde.

GARANTIE

Le produit est réalisée en bois, un matériau naturel qui - vue son installation dehors - continuera à vivre, à travailler et qui nécessitera donc une attention particulière et permanente. Le montage, traitement et ancrage sera fait par ou pour le compte du client. Gardenas est responsable et offre garantie pour le produit et ses pièces détachées mêmes, elle n'en est pas pour les conséquences d'un montage et/ou traitement non conforme ou pour ceux d'un ancrage inapproprié ou insuffisant.

Durée

Sauf stipulé contrairement, Gardenas offre 5 ans de garantie sur ces produits. Pour les éléments de quincaillerie et pour le roofing la garantie est limitée à 2 ans. Pour les produits qui sont vendus imprégné sous pression, la durée de garantie est élevée à 10 ans pour la pourriture, moisissure et attaques par insectes des éléments en bois.

Couvert par la garantie

- Le concept structurel du produit pour une utilisation sûre et normale.
- L'exactitude des pièces en nombre et en forme à la livraison. Tout écart doit être signalé au plus tard 14 jours après la livraison.
- La garantie est limitée au remplacement des pièces défectueuses, dégradées ou inutilisables.

Exclus de la garantie

- Coûts de (ré-)installation, production, assemblage, traitement
- Pièces qui ne sont plus dans leur état d'origine.
- Pièces défectueuses qui ont quand même été installées.
- De petits anomalies du matériau naturel, qu'ils soient spécifiés dans les instructions de montage ou non, qui ne mettent pas en danger la stabilité et la durée de vie prévue du produit (par exemple, nœuds, fissures, décoloration, légères déformations qui peuvent être montées et seront invisible après le montage, ...)
- Dégâts, déformations ou défauts résultant du non-respect des conseils et instructions du manuel d'installation du produit et / ou d'une utilisation incorrecte ou nonchalante du produit ainsi que des dommages causés par une mauvaise fondation.
- Dégâts et dégradations et leurs conséquences dus à un traitement inapproprié du produit.
- Les dégâts causés pendant le transport et le stockage, qu'ils soient ou non dus à une humidité extrême, si le transport et le stockage n'ont pas été effectués sous la gestion de Gardenas.
- Dégâts causés par des tiers, des animaux, des insectes (sauf si traité en autoclave) et des termites.
- Vieillesse naturelle ou décoloration du produit.
- Dégâts causés par une charge de toit (par exemple la neige) supérieure à 50 kg / m²
- Dégâts directs ou indirects aux articles et matériaux stockés dans ou sous le produit.
- Conséquences de la force majeure: tempête, catastrophes naturelles, inondations, vandalisme, ...

Disponibilité et livraison des pièces

Gardenas garantit la disponibilité de toutes les pièces ou d'une alternative valable pour chaque pièce jusqu'à 5 ans après l'achat du produit, que la pièce soit toujours sous garantie ou non.

Gardenas met tout en œuvre pour rendre les éléments de remplacement disponibles dans les meilleurs délais. Elle livrera les pièces de la même manière et au même endroit que celui où elle a livré le produit d'origine.